

UNIUNEA EUROPEANĂ



GUVERNUL ROMÂNIEI



Instrumente Structurale  
2007 - 2013

Nr.: 2711

Data/Date: 19.03.2015

**OPERATOR ECONOMIC CONTRACTRANT**  
**S.C. AEROSTAR S.A. BACAU**  
*CONTRACTING TRADER*  
**S.C. AEROSTAR S.A. BACAU**

**Documentatie de atribuire aferenta contractului de achizitie:**  
*Award documentation related to the procurement contract:*

**LINIE DE VOPSIRE AUTOMATA SI USCARE**  
*AUTOMATIC PAINTING LINE*

**BORDEROUL DOCUMENTELOR**  
*DOCUMENT REGISTER*

**CAPITOL I. Fisa de date a achizitiei / CHAPTER I. Bidding Data Sheet**

**CAPITOLUL II. Formulare / CHAPTER II. Forms**

**CAPITOLUL III. Caiet de sarcini / CHAPTER III. Technical Proposal**

**CAPITOLUL IV. Clauze contractual general / CHAPTER IV. Terms and Conditions**

**Capitolul I. FISA DE DATE A ACHIZITIEI/ BIDDING DATA SHEET**

**I. a. BENEFICIAR**  
**I. a. BENEFICIARY**

Denumire: <b>S.C. AEROSTAR S.A., Bacau</b> <i>Denomination: S.C. AEROSTAR S.A., Bacau</i>		
Adresa: str. Condorilor , nr. 9, cod postal 600302, jud. Bacau <i>Adress: 9 Condorilor street, Postal Code 600302, Bacau, Romania</i>		
Localitate / <i>Locality</i> : Bacau	Cod postal: 600302 <i>Postal Code:</i> 600302	Tara: Romania <i>Country: Romania</i>
Persoana de contact: Departamentul Cumparari In atenția: <i>Anamaria Bujor</i>	Telefon: 004 0234 585 8359 004 0234 575 070 - int. 1548	
<i>Contact Person: Purchasing Department</i> <i>Atten: Ms. Anamaria Bujor</i>	<i>Phone: 004 0234 585 8359</i> <i>004 0234 575 070 - int. 1548</i>	
E-mail: <a href="mailto:anamaria.bujor@aerostar.ro">anamaria.bujor@aerostar.ro</a>	Fax: : 004 0234 572 445	
Adresa de internet: <a href="http://www.aerostar.ro">www.aerostar.ro</a> <i>Internet Adress: www.aerostar.ro</i>		

Principala activitate a S.C. AEROSTAR S.A. Bacau:  
*The Main Activity of the Company S.C. AEROSTAR S.A. Bacau :*

Furnizor de piese, aerestructuri si echipamente pentru aviatia civila si industria constructoare de masini

*Service provider of parts, aerstructures and equipment for civil aviation and automative engineering industry*

Fabricarea, modernizarea si mentenanta pentru sisteme de aviatie si sisteme defensive terestre

*Manufacture, modernisation and maintenance of aircraft systems and ground defense systems*

Furnizor de servicii de mentenanta si conversie pentru aviatia civila

*Service provider of maintenance and conversion for civil aviation*

**I. b. Informatii si/sau clarificari**  
**I. b. Information and/or clarifications**

S.C. AEROSTAR S.A. va clarifica orice neintelegere formulata de ofertanti in legatura cu procedura de atribuire si va publica clarificarile pe [www.fonduri-ue.ro/](http://www.fonduri-ue.ro/) achizitii beneficiari privati.

*S.C. AEROSTAR S.A. will clarify any misunderstanding of the bidders regarding the assignation process and will publish all the clarifications on the website [www.fonduri-ue.ro/](http://www.fonduri-ue.ro/) achizitii beneficiari privati.*

Alte informații si/sau clarificari pot fi obținute:

*Other information and/or clarifications may be obtained:*

<input checked="" type="checkbox"/> la adresa mai sus menționată <i>the adress above mentioned</i> <input type="checkbox"/> altele: (adresa/fax) <i>other: (adress/fax)</i>
--

Date limita de primire a solicitarilor de clarificari: **26.03.2015**

*Deadline for receipt of requests of clarifications: 26.03.2015*

Adresa: Str. Condorilor , nr. 9, cod postal 600302, jud. Bacau

*Adress: 9 Condorilor street, Postal Code 600302, Bacau, Romania*

Telefon/Phone: 004 0234 585 359 sau/or 004 0234 575 070 - int 1548

Fax: : 004 0234 572 445

E-mail: [anamaria.bujor@aerostar.ro](mailto:anamaria.bujor@aerostar.ro)

Data limita de transmitere a raspunsului la clarificari: **30.03.2015**

*Deadline for the responses to requests of clarifications: 30.03.2015*

**Nota:** Documentatia de atribuire este intocmita si in limba engleza. In caz de neconcordanta intre termeni, de referinta este varianta in limba romana.

**Note:** *The Bidding Data Sheet is also written in English. In case of misunderstanding of the term, the Romanian version is considered to be the basic.*

### **I. c. SURSA DE FINANTARE**

### **I. c. SOURCES OF FINANCE**

1. Programul Operational Sectorial "Cresterea Competivitatii Economice (POS CCE) 2007-2013" cofinantat din Fondul European de Dezvoltare Regionala (FEDR)

Axa Prioritara 1 "Un sistem de productie inovativ si ecoeficient"

Domeniul major de interventie D1.1 "Investitii productive si pregatirea pentru competitia pe piata a intreprinderilor, in special a IMM"

Operatiunea "Sprijin pentru consolidarea si modernizarea sectorului productive prin investitii tangibile si intangibile" pentru intreprinderi

#### 2. Surse proprii

1. *The Sectorial Operational Programme „Economy Competitive Growth” POS CCE) 2007-2013” financed from the European Regional Development Fund (ERDF)*

*Priority Axis 1 "An innovative and eco-efficient production system"*

*Key area of intervention D1.1 "Productive investments and preparation for market competition of enterprises, especially SMEs"*

*Operation "Support for strengthening and upgrading the productive sector by tangible and intangible investments" for businesses / enterprises*

#### 2. Own sources

#### **Nota:**

Ofertantul va suporta toate costurile asociate elaborarii si prezentarii ofertei sale, precum si a documentelor care o insotesc.

#### **Note:**

*The bidder shall bear all costs to prepare and present its offer as well as the costs with the related documents.*

## II. OBIECTUL CONTRACTULUI / SCOPE OF THE CONTRACT

### II.1) DESCRIERE / DESCRIPTION

<b>II.1.1) Denumire contract: "Achiziție LINIE DE VOPSIRE AUTOMATA SI USCARE "</b> <i>Contract title: "Acquisition of AUTOMATIC PAINTING LINE "</i>		
<b>II. 1.2) Denumire contract, locul de livrare și locația de instalare:</b> <i>Contract title and delivery place:</i>		
(a) Lucrări <input type="checkbox"/> (a) Labour <input type="checkbox"/>	(b) Produse <input checked="" type="checkbox"/> (b) Products <input checked="" type="checkbox"/>	Servicii <input type="checkbox"/> (c) Services <input type="checkbox"/>
Execuție Proiectare și execuție Realizare prin orice mijloace corespunzătoare cerințelor specificate de autoritate contractantă/ <i>Work done                  by any means adequate                  to the specified                  requirements of the                  contracting-party</i>	Cumpărare / Buy <input checked="" type="checkbox"/> Leasing Închiriere/ Rent Cumparare in rate/ Instalments buying	Categoria serviciilor care urmeaza a fi prestate/ <i>The                  category of the services to be                  performed:</i>
Principala locație a lucrării / <i>The main                  location of the labour</i>	Principalul loc de livrare: Main place of delivery : - la sediul beneficiarului SC AEROSTAR SA, Bacau, Romania - to beneficiary headquarter S.C. AEROSTAR S.A., Bacau, Romania.	Principalul loc de prestare: / <i>The                  main place for the service:</i>
<b>II. 1. 3) Procedura se finalizeaza prin :</b> Contract de achiziție:/ <i>Purchasing Agreement:</i> <input checked="" type="checkbox"/> Încheierea unui acord-cadru / <i>Proposal agreement</i> <input type="checkbox"/>		

### II.2) Cantitatea sau scopul contractului

#### II.2) Quantity or Purpose of the Agreement

II.2.1) Cantitatea contractului: / <i>Quantity of the Agreement: according to the Specification of Requirements, as follows:</i> - Linie de vopsire automata si uscare - 1 bucata / <i>Automatic painting line - 1 pcs</i>
---

**III. PROCEDURA**  
**III. THE PROCEDURE**

<b>III.1) Procedura aplicata / Applied procedure</b>	
Procedura simplificata conform Ordinului Ministerului Fondurilor Europene nr. 1120/2013, actualizata, cu modificarile ulterioare	
<i>Simplified procedure according to the Order of the Ministry of European Funds no.1120/2013, updated, with subsequent modifications</i>	
<b>III. 2) Legislatia aplicata / Applicable Law:</b>	
Instructiuni pentru beneficiarii proiectelor co-finantate in cadrul Programului Operational Sectorial „Cresterea Competitivitatii Economice” (POS CCE) – actualizare <b>09.02.2015</b> <b>Legislatia in vigoare/ Ordinul Ministerului Fondurilor Europene nr. 1120/2013, cu modificarile ulterioare</b>	
<i>Instructions for beneficiaries of co-financed projects within Sectorial Operational Programme Economy Competitive Growth (POS CCE)- update <b>09.02.2015</b></i> <i><b>Legislation in force/ Order of the Ministry of European Funds no. 1120/2013, with subsequent modifications</b></i>	

**IV. CRITERII DE CALIFICARE SI/SAU SELECTIE**  
**IV. REQUIREMENTS FOR QUALIFICATION AND/OR SELECTION**

<b>IV.1) Situația personală a candidatului/ofertantului</b> <b>IV.1) The eligibility of the Bidder</b>	
<b>Declarații privind eligibilitatea</b> <b>Declaration of eligibility</b> <input checked="" type="checkbox"/> solicitat requested <input type="checkbox"/> nesolicitat not requested	<b>Declarația pe proprie răspundere privind eligibilitatea se va completa în conformitate cu modelul prezentat în cadrul documentației de atribuire (Formularul nr. 1).</b>  <i>Bidder's Declaration on one's own responsibility regarding eligibility, to be filled in as per the model from awarding documentation.</i> <b>(Form no.1)</b>
<b>Declarație privind neîncadrarea în una din situațiile prevăzute de lege</b> <b>Declaration regarding the failure to comply with one Law provision</b> <input checked="" type="checkbox"/> solicitat / requested <input type="checkbox"/> nesolicitat / not requested	<b>Declarație completată în conformitate cu modelul prezentat în secțiunea “Formulare” din cadrul documentației de atribuire (Formularul 2).</b>  <i>Declaration to be filled in as per the model in section “Forms” from awarding documentation (Form no.2)</i>
<b>Certificate constatatoare (in original sau copii legalizate) privind indeplinirea obligatiilor exigibile de plata a impozitelor</b>	<b>Cerinte obligatorii/ Mandatory Requirements:</b> <b>a. Certificat de Atestare Fiscala privind impozitele si taxele catre stat/ Fiscal Registration Certificate regarding the payment of taxes and duties to the state, precum si a</b>

<p>si taxelor catre stat, inclusiv cele locale, precum si a contributiei pentru asigurările sociale de stat, valabile la data deschiderii ofertei:  <i>Tax Certificates (in original or authenticated copies) regarding compliance with exigible obligations for payment of taxes and charges to the state, including local ones, as well as of contribution to the state social security system, valid at offer opening date:</i></p> <p>solicitat/ requested <input checked="" type="checkbox"/>  nesolicitat/not requested <input type="checkbox"/></p>	<p><b>contributiei pentru asigurarile sociale de stat si a pensiei suplimentare, emis de Directia Generala a Finantelor publice (pentru persoane juridice romane); / including contribution to state social security and supplementary pension, issued by the General Direction of Public Finance (for Romanian legal persons);</b></p> <p><b>b. Certificat Fiscal emis de Consiliul Local privind impozitele si taxele locale / Fiscal Certificate regarding the payment of local taxes and duties, issued by the City Hall (Local Council) (formulare tip eliberate de autoritatile competente din tara in care candidatul/ofertantul este rezident)/ (standard forms issued by the relevant authorities from bidder's country of residence).</b></p> <p><b>c. Persoanele juridice străine vor ataşa certificate/documente valabile la data depunerii ofertelor, eliberate de autoritățile legale competente din țara în care este stabilit, care să ateste faptul că respectivul operator economic și-a îndeplinit obligațiile de plată a impozitelor și taxelor către bugetul de stat, precum și taxele locale, în conformitate cu prevederile legale în vigoare din țara în care este stabilit. / Foreign legal persons shall enclose certificates valid on the date when the offer is submitted, issued by the relevant authorities in bidder's country of residence, to certify that the economic operator had fulfilled its obligations to pay taxes and duties to the state budget, as well as the local taxes in accordance with the laws in force in the bidder's country of residence.</b></p> <p><b>Pentru datoriile esalonate, ofertantii vor prezenta obligatoriu conventiile de esalonare insotite de documente (OP) care atesta plata ratelor pana la data deschiderii ofertelor.</b>  <i>For re-scheduled payments of the taxes and duties, the bidder shall submit the payments spread-out convention with proof documents (POs) to certify the payment of the relevant installments until offer opening date.</i></p>
<p><b>Declarație privind calitatea de participant la procedură</b>  <i>Statement regarding Bidder's attendance in the procedure</i></p> <p><input checked="" type="checkbox"/> solicitat  requested  <input type="checkbox"/> nesolicitat/ not Requested</p>	<p><b>Declarație privind calitatea de participant la procedură completată în conformitate cu modelul prezentat în secțiunea "Formulare" din cadrul documentației de atribuire. (Formularul nr. 3).</b></p> <p><i>Statement regarding Bidder's attendance in the award procedure, filled in as per model from the section "Forms" in the awarding documentation (Form no.3).</i></p>

**Vor putea fi excluși de la procedura de achiziție ofertanții care: / The Bidders will be excluded from the award procedure in case of:**

- 1. nu au prezentat unul din documentele mentionate in Cap. IV. Pct. IV.1./ Failure to submit three of the documents specified in Chap. IV, para IV.1;**
- 2. nu si-au indeplinit obligatiile exigibile de plata a impozitelor si taxelor catre stat, inclusiv cele locale, precum si contributiile pentru asigurarile sociale de stat. / Failure to meet the exigible obligations to pay the taxes and duties to the state budget, including the local taxes, as well as the contributions to the state social security fund.**
- 3. sunt in stare de faliment ori lichidare, afacerile le sunt conduse de un administrator judiciar sau activitatile sale comerciale sunt suspendate ori fac obiectul unui aranjament cu creditorii sau este intr-o situatie similara cu cele anterioare, reglementata prin lege. / Bankruptcy or winding-up, its business is under receivership or its commercial operations are suspended or are under an arrangement with the creditors or in a situation similar to previous ones, as provided by law.**
- 4. in ultimii 2 ani nu si-au indeplinit sau si-au indeplinit in mod defectuos obligatiile contractuale, din motive imputabile ofertantului in cauza, fapt care a produs sau este de natura sa produca grave prejudicii beneficiarilor acestuia. / In last 2 years, they not fulfilled or they bad fulfilled contractual obligations, fact that produced serious damages to its beneficiaries.**

**IV.2) Capacitatea de exercitare a activității profesionale**  
**IV.2) Capacity to perform the professional activity (registration)**

**a) Persoane juridice/fizice române**  
**For Romanian bidders, legal or physical persons**

- solicitat / requested  
 nesolicitat / not requested

**Cerinta obligatorie/ Mandatory Requirement:**

**a) Certificat de inregistrare emis de Oficiul Registrului Comertului sau echivalent / Registration Certificate issued by the Trade Register Office or equivalent**  
**b) Certificat Constatator emis de Oficiul Registrului Comertului de pe langa Camera de Comert si Industrie nationala sau teritoriala/ Registration Certificate issued by the Trade Register Office near the National or local Chamber of Commerce and Industry, din care sa reiasa ca societatea are ca obiect de activitate livrarea produselor solicitate, in original sau copie legalizata, sau Autorizația de funcționare, precum si orice alt document edificator considerat necesar pentru dovedirea apartenenței la categoria profesionala impusa de îndeplinirea contractului.**

**b) Persoane juridice/fizice străine**  
**For foreign Bidders, legal or physical persons:**

- solicitat / requested  
 nesolicitat/ not requested

**Documente edificatoare care să dovedească o formă de înregistrare ca persoană juridică sau de înregistrare/atestare ori apartenență din punct de vedere profesional. / Relevant documents to prove registration as legal person or professional registration/certification or belonging to such category.**

<b>IV.3) Situația economico-financiară</b> <b>IV.3) Economic &amp; Financial Situation</b>	
<b>Informații privind situația economico-financiară / Information regarding economic &amp; financial situation</b>  <input checked="" type="checkbox"/> <b>solicitat / requested</b> <input type="checkbox"/> nesolicitat / not requested	<b>Bilanțul contabil încheiat la 31.12.2013</b> (sau documente similare bilanțului contabil, considerate legale și edificatoare în țara în care operatorul economic este rezident), în copie, vizate și înregistrate de organele competente, și orice alte documente legale edificatoare (rapoarte anuale), prin care operatorul economic își poate dovedi capacitatea economico-financiară. / <b>Balance Sheet at 31.12.2013</b> (or documents similar to balance sheet deemed legal and relevant in Bidder's country of residence), in copy, endorsed and registered by the relevant bodies, and any other legal relevant documents (annual reports), able to prove Bidder's economic & financial capacity.
<b>IV.4) Capacitatea tehnică și/sau profesională</b> <b>IV.4) Technical and / or Professional Capacity</b>	
<b>Fișă de informații generale care sa contina si contul bancar al operatorului economic. / General information data sheet to include Bidder's bank account as well</b>  <input checked="" type="checkbox"/> <b>solicitat / requested</b> <input type="checkbox"/> nesolicitat / not requested	<b>Se va prezenta Formularul nr. 4</b> <b>Form no. 4 shall be filled in.</b>
<b>Lista principalelor furnizari in ultimii 3 ani pentru a se verifica experienta similara in domeniu: / List of main experience activities during the last 3 years to check for experience in the field:</b>  <input checked="" type="checkbox"/> <b>solicitat / requested</b> <input type="checkbox"/> nesolicitat / not requested	<b>Se va completa Formularul nr. 5 / Form no. 5 shall be filled in.</b> <b>Se vor trece principalele contracte similare in ultimii 3 ani (2012, 2013, 2014). / Will include the main similar contracts performed during the last 3 years (2012, 2013, 2014).</b>
<b>Documentele emise de organisme acreditate, care confirmă certificarea sistemului calității. / Documents issued by accredited bodies, confirming the quality system certification.</b>  <input checked="" type="checkbox"/> <b>solicitat / requested</b> <input type="checkbox"/> nesolicitat / not requested	<b>Se vor prezenta documente emise de organisme acreditate, care confirma certificarea si atestă că este implementat sistemul de management al calității, conform cu cerințele din standardul seria SR-EN-ISO 9001:2001 (sau echivalent) pentru produsele oferate. Bidders will submit documents issued by accredited bodies, confirming the certification and the implementation of the quality management system in accordance with the requirements of standard SR-EN-ISO 9001:2001 (or equivalent) for the products offered.</b>  <b>NOTĂ:</b> * Se acceptă certificate din seria ISO sau similare privind implementarea unui sistem de management al calității, emise de organisme acreditate internațional.



	<p><b>NOTE:</b>  <i>* Certificates in the ISO series or similar are accepted regarding the implementation of a quality management system issued by international accredited bodies.</i></p>
<p><b>IV.5) Standarde de protectia muncii si protectia mediului</b>  <b>IV.5) Standards for Labour Safety and Environment Protection</b></p>	
<p>Standarde de protectia muncii si protectia mediului/<i>Labour standards and environmental protection:</i></p> <p><input checked="" type="checkbox"/> solicitat / requested  <input type="checkbox"/> nesolicitat / not requested</p>	<p>Se va completa o declaratie pe proprie raspundere (<b>Formular 6</b>).  <i>A declaration on one's own responsibility will be filled in</i>  <b>(Form no 6).</b></p>
<p><b>Pentru indeplinirea cerintei eligibilitatii ofertantilor, comisia de evaluare isi rezerva dreptul de a solicita clarificari/completari in vederea asigurarii conformitatii cu documentele prezentate.</b></p> <p><i>The evaluation committee has the right to require clarifications/addenda regarding the conformity of the requested documents.</i></p>	

**V. PREZENTAREA OFERTEI**  
**V. PRESENTATION OF THE OFFER**

<p><b>V.1) Limba de redactare a ofertei</b>  <i>Language of drafting the Offer</i></p>	<p>Oferta si documentele de calificare vor fi redactate în limba română si/sau engleza. <i>The offer and qualification documents will be written in Romanian or English language.</i></p>
<p><b>V.2) Perioada de valabilitate a ofertei</b>  <i>Validity of the Offer</i></p>	<p>Perioada de valabilitate a ofertelor este de minimum 90 de zile de la data depunerii ofertei. <i>The validity of the offer is minimum 90 days from submitting date.</i></p>
<p><b>V.3) Propunerea tehnica</b>  <i>Technical proposal</i></p>	<p>Ofertantul va elabora Propunerea tehnica, astfel incat sa respecte cerintele prevazute in Caietul de sarcini, acestea fiind cerinte minimale. <i>The bidder will prepare the Technical Proposal proving the compliance with all the requirements stated in the Technical Proposal, which are minimal requirements.</i></p> <p><b>Oferta trebuie sa aiba configuratia completa, asa cum este solicitata de Caietul de Sarcini.</b>  <i>The Offer must have complete configuration as requested in the Specification of Requirements.</i></p> <p>Totodata, in cadrul propunerii tehnice va fi mentionat si <b>Termenul de livrare si Perioada de garantie</b> a produsului.  <i>Also, Delivery date and Warranty for each product, have to be mentioned in the technical proposal.</i></p>

<p><b>V.4) Oferta financiara</b> <b>Financial offer</b></p>	<p>Trebuie sa fie conforma cu cerințele specificate mai jos: / <i>Must be according to the specifications below:</i></p> <p>&gt; Oferta de preț trebuie să acopere întregul contract, așa cum este descris în Documentația de Atribuire. De asemenea, pretul trebuie sa includa si accesoriile necesare functionarii masinii unelte si realizarii pieselor test. / <i>Price offer must refer to the entire Agreement, as described in the Bidding Data Sheet. The price may also include the necessary accessories for the full function of the machine-tool and for the manufacturing of the test -pieces.</i></p> <p>&gt; Pretul contractului este ferm si nemodificabil pe toata durata de desfasurare a contractului./ <i>The Agreement price is ferm and can not be modified during the Agreement period.</i></p> <p>&gt; Prețurile trebuie să includă taxele și impozitele datorate, precum și oricare alte contribuții solicitate prin lege pentru produsele importate. Prețurile propuse nu includ TVA si se consideră a fi prețuri finale, nefiind afectate de variație în impozitele, taxele și / sau contribuțiile menționate mai sus. / <i>Prices must include due taxes and customs, as well as any other contributions requested by law for the imported products. Prices proposed do not include VAT and they are considered final prices, which are not affected by the variation of taxes, dues or contributions above.</i></p> <p>Moneda ofertei: / <i>The offers Currency: LEI</i></p>
<p><b>Modul de prezentare a Propunerii financiare</b> <b>Presentation of the Financial Proposal</b></p>	<p>Ofertantul va prezenta <b>Propunerea financiara</b> pentru produsul si serviciile solicitate in Caietul de sarcini pe <b>Formularul 7</b>.</p> <p><b>Oferta totala va include pretul produsului (Ex Works – EXW), pretul transportului si asigurarea produsului, respectiv Instalarea si instruirea personalului beneficiarului.</b></p> <p><i>The Bidder shall submit the Financial Proposal for the products and services requested in the Specification of Requirements in Form No. 7.</i></p> <p><b>Total Offer will include the price of the product (Ex Works – EXW), the transport costs and product assurance and the installation and training of the beneficiary's employees.</b></p>

**V.5) Modul de prezentare a ofertei**  
*Presentation of the offer*

**Adresa la care se depune oferta:**

**Address to submit the offer:**

**SC AEROSTAR SA, str. Condorilor , nr. 9, Cod  
Postal 600302, jud. Bacau, Romania.**

Ofertantul trebuie sa prezinte un exemplar al ofertei si al documentelor care o însoțesc, in original, si un exemplar in copie a acestora, indosariate sau legate.  
*/ The Bidder shall submit one set of originals: the offer and related documents, and one set of copies in a folder or brief.*

- Originalul si copia trebuie sa fie tipărite sau scrise cu cerneala neradiabilă, vor avea toate paginile numerotate si vor fi semnate pagina cu pagina de reprezentantul autorizat / reprezentantii autorizați corespunzător sa angajeze ofertantul in procedura. /  
*The original and the copy must be printed or written with non-erasable ink, all pages numbered and signed on each page by the duly authorized representative(s) of the Bidder in the procedure.*

- Ofertantul are obligatia de a anexa un opis al documentelor prezentate. / *The Bidder shall attach a list of the documents submitted.* Ofertantul trebuie sa sigileze originalul si copia in plicuri separate marcand corespunzător plicurile cu "ORIGINAL" si, respectiv "COPIE". / *The Bidder shall seal the original and the copy each, in a separate envelope, marking them as "ORIGINAL" and "COPY", respectively.*

- Documentele de calificare, oferta tehnica si cea financiara vor fi prezentate in plicuri separate marcate corespunzator cu „DOCUMENTE DE CALIFICARE” (ORIGINAL) – (COPIE), „OFERTA FINANCIARA” (ORIGINAL) – (COPIE) si „OFERTA TEHNICA” (ORIGINAL) – (COPIE). Plicurile se vor introduce intr-un plic exterior, închis si netransparent. / *The qualification documents, the technical proposal and the financial proposal shall be submitted in separate envelopes, properly marked as „QUALIFICATION DOCUMENTS” (ORIGINAL) – (COPY), „FINANCIAL PROPOSAL” (ORIGINAL) – (COPY) and „TECHNICAL PROPOSAL” (ORIGINAL) – (COPY). The envelopes shall be introduced all into an outer non-transparent envelope, properly closed.*

Plicurile interioare trebuie să fie marcate cu denumirea si adresa ofertantului. / *The inside envelopes shall be marked with Bidder's name and address.* Plicul exterior trebuie sa fie marcat cu adresa beneficiarului si cu inscripția "LICITATIE ACHIZITIE LINIE DE VOPSIRE AUTOMATA SI USCARE/ IN ATENTIA DIRECTORULUI DIVIZIEI LOGISTICE / A NU SE DESCHIDE INAINTE DE DATA DE **02.04.2015 ORA 13:00**". / *The outer*

	<p>envelope shall be marked with Beneficiary's name and address, and the text "AUCTION OF ACQUISITION <b>AUTOMATIC PAINTING LINE</b> ATTENTION TO: DIRECTOR, LOGISTIC DIVISION - NOT TO OPEN BEFORE <b>02.04.2015, at 01.00 PM</b>".</p> <p><b>Documentele care insotesc oferta:</b></p> <p>a. Ofertantul trebuie sa prezinte Scrisoarea de inaintare in conformitate cu <b>Formularul nr. 8</b>. Scrisoarea de inaintare va fi atasata plicului exterior si va fi stampilata cu data si ora depunerii ofertei. / <i>The bidder shall submit the Cover Letter in accordance with <b>Form no. 8</b>. The Cover Letter is attached to the outer envelope and shall be stamped with the date and hours when the bid is submitted.</i></p> <p>b. Fiecare oferta trebuie sa fie insotita de imputernicirea scrisa prin care semnatarul ofertei autorizeaza persoana respectiva sa depuna si sa reprezinte operatorul economic la deschiderea ofertelor. Se va completa <b>Formularul nr. 9</b>. / <i>Each offer must be accompanied by a written power of attorney in which the signatory of the offer empowers the person to submit and represent the trader at the opening of the bids. <b>Form no 9</b> shall be filled in.</i></p> <p>c. Ofertantul trebuie sa prezinte Declaratia pe proprie raspundere cu privire la evitarea conflictului de interese. (<b>Formularul nr. 10</b>). <i>The bidder shall submit the Declaration on own responsibility, on the avoidance of any conflict of interests (<b>Form no. 10</b>)</i></p>
<p><b>V. 6) Data limita de depunere a ofertelor</b> <b>Deadline to submit the Offer</b></p>	<p>Ofertele pot fi transmise prin posta sau depuse direct la sediul beneficiarului pana la data de <b>02.04.2015, ora: 12.00</b>. <i>The Offers can be send by post or submitted directly at beneficiary's headoffice until <b>02.04.2015, 12.00 AM</b>.</i></p>
<p><b>V.7) Posibilitatea retragerii sau modificarii ofertei</b> <b>Possibility to withdraw or modify the offer</b></p>	<p>Ofertantul are dreptul de a-si modifica sau de a-si retrage oferta numai înainte de data limita de depunere a ofertei si numai printr-o solicitare scrisa in acest sens. / <i>The bidder has the right to modify or withdraw its offer only before the indicated deadline for submitting the offers subjects to a written request to that effect.</i></p> <p>Pe plicul exterior se va marca obligatoriu inscriptia „MODIFICARI”. / <i>On the outer envelope the text "CHANGES" shall be marked.</i></p> <p><b>Ofertele care sosesc la adresa beneficiarului dupa expirarea datei limita pentru depunere, vor fi considerate oferte intarziate si vor fi returnate nedeschise.</b> / <i>The offers sent/submitted to the Beneficiary after the deadline expires will be considered delay and shall be returned unopened.</i></p>

<p><b>V.8) Deschiderea ofertelor</b> <i>Opening of the Offers</i></p>	<p>Data, ora si locul deschiderii ofertelor: <b>02.04.2015, ora 13:00</b>, la sediul SC AEROSTAR SA, Str.Condorilor nr. 9, Bacau, Cod Postal 600302 / <i>Date, time and place of opening of the offers: 02.04.2015, 01.00 PM at SC AEROSTAR SA Headoffice, Condorilor street no. 9, Bacau, Postal code 600302.</i></p> <p>Reprezentatii ofertantilor au dreptul de a fi prezenti la sedinta de deschidere. / <i>Bidders' representatives are entitled to attend in the opening session.</i></p> <p>Ofertele vor fi deschise de către comisia de evaluare numita în scopul evaluării. / <i>The offers will be opened by the Evaluation Committee in charge with the evaluation.</i></p> <p>Comisia de evaluare va întocmi un proces verbal al deschiderii ofertelor. Reprezentanții ofertanților care sunt prezenți vor fi invitați să semneze procesul verbal. Lipsa semnăturii unui ofertant de pe acest proces verbal nu invalidează conținutul și efectul procesului verbal de deschidere a ofertei. Cate o copie a procesului-verbal se distribuie tuturor ofertanților prezenti. / <i>The evaluation commission will write out a report for the opening of the offers. The present bidder representatives will be asked to sign the Report. The lack of signature of a bidder form these Report does not invalidate the content and the effect or these Report. A copy of these Report will be handled to each of the present bidders.</i></p>
---	---

**VI. CRITERII DE ATRIBUIRE**  
**VI. AWARD CRITERIA**

<p><b>VI.1)</b> Prețul cel mai scăzut al ofertei/ <i>The lowest price of the offer</i></p>	<input checked="" type="checkbox"/>
<p><b>VI.2)</b> Oferta cea mai avantajoasă din punct de vedere economic <i>Most advantageous Offer of economically</i></p>	<input type="checkbox"/>

**VII. NOTIFICAREA ATRIBUIRII CONTRACTULUI**  
**VII. CONTRACT AWARD NOTIFICATION**

<p>1. După finalizarea evaluării, S.C. AEROSTAR S.A. Bacau va publica pe pagina web <a href="https://fonduri-ue.ro">https://fonduri-ue.ro</a> date despre castigatorul contractului. În același timp, va notifica, de asemenea, toți ceilalți ofertanți cu privire la rezultatele procedurii de atribuire. / <i>After the evaluation, S.C. AEROSTAR S.A. Bacau will publish on the website <a href="https://fonduri-ue.ro">https://fonduri-ue.ro</a> information about the winner of the contract. At the same time, the contractor will inform all the other bidders about the outcome of the award procedure.</i></p>
---

	<p>2. După alegerea ofertei de contractare, S.C. AEROSTAR S.A. Bacău va completa și publica, în termen de 5 zile calendaristice de la semnarea contractului de achiziție, anunțul de pe pagina web <a href="http://www.fonduri-ue.ro">www.fonduri-ue.ro</a> cu informații despre castigatorul contractului.</p> <p><i>After choosing supply contracting, S.C. AEROSTAR S.A. Bacău will complete and publish, within 5 calendar days from the signing of the acquisition, announcement on <a href="http://www.fonduri-ue.ro">www.fonduri-ue.ro</a> web page with information about the winner of the contract.</i></p>
--	---

## VIII. ATRIBUIREA CONTRACTULUI

### VIII. AGREEMENT AWARD

<p><b>VIII.1.</b> Ajustarea pretului contractului <i>Adjustment of the Agreement price</i></p> <p>DA /YES <input type="checkbox"/> NU/NO <input checked="" type="checkbox"/></p>	<p>Nu se accepta majorarea pretului contractului. <i>Contract price increase shall not be accepted.</i></p>
<p><b>VIII.2.</b> Contract de achiziție <i>Purchasing Agreement</i></p> <p>DA /YES <input checked="" type="checkbox"/> NU/NO <input type="checkbox"/></p>	<p>Clauzele contractuale generale, incluse în Documentația de atribuire, vor fi completate cu datele de identificare ale ofertantului, și vizate de către reprezentanții legali ai acestuia pe fiecare pagină în sensul acceptării lor. Clauzele contractuale semnate vor fi atasate ofertei financiare.</p> <p><i>The Agreement General Terms &amp; Conditions included in the award documentation shall be attached after being marked with bidder's identification data and endorsed on each page by the bidder's legal representative for the acceptance.</i></p> <p><b><u>Notă:</u></b> Dacă ofertantul castigator nu semnează contractul în termenii stabiliți, în maxim 7 zile de la data notificării atribuirii contractului, beneficiarul poate să încheie contractul cu ofertantul clasat pe locul imediat următor, dacă oferta corespunde, sau poate relua procedura de achiziție.</p> <p><b><u>PRECIZARE:</u></b> Contractul cu ofertantul câștigător se va încheia numai dacă se va semna contractul de finanțare a proiectului „Consolidarea și dezvoltarea durabilă a sectoarelor de prelucrări mecanice și vopsitorie prin investiții performante” cu Autoritatea de Management – Programul Operațional Sectorial „Creșterea Competitivității Economice” (POS CCE), iar prima comandă fermă va avea loc numai după semnarea aceluiași contract de finanțare. [Conform document Informare privind „începerea lucrărilor” – actualizare din 07.05.2012, postat pe pagina web <a href="http://www.amposcce.minind.ro">www.amposcce.minind.ro</a>]</p>

**Note:**

*If the winning bidder fails to sign the contract under the terms and conditions provided, in 7 days, at latest, after he was notified, the beneficiary may execute the contract with the bidder on the second place, if the offer meets the requirement or may resume the procedure.*

**EXPLANATION:**

*The contract with the winning bidder shall be sign only if the project "Consolidation and sustainable development of the machining and painting sectors through performance investments" will be sign with the Management Authority for the Sectorial Operational Programme „The Increase of the Economic Competitiveness”, and the first firm order will be held only after the signing of the same financing contract. [According with the document Information regarding “start works”- up to date from 07.05.2012, posted on the next website: [www.amposcce.minind.ro](http://www.amposcce.minind.ro).]*

*În funcție de nevoile S.C. AEROSTAR S.A. Bacau și în legătură cu conținutul propunerilor tehnice și financiare prezentate de către ofertantul câștigător, S.C. AEROSTAR S.A. și ofertantul câștigător pot decide cu privire la adăugarea și/sau îmbunătățirea clauzelor contractuale, cu scopul de a reflecta situația reală a condițiilor de execuție a contractului.*

*Based on the S.C. AEROSTAR S.A. BACAU needs regarding the content of the technical and financial proposals presented by the winning bidder, S.C. AEROSTAR S.A. and the winning bidder can decide regarding the adding and/or improvement of the contract conditions, in order to reflect the real situations of the agreement conditions.*

## CAPITOLUL II

### FORMULARE

Capitolul II conține formularele destinate, pe de o parte, sa faciliteze elaborarea si prezentarea ofertei si a documentelor care o însoțesc si, pe de alta parte, sa permită comisiei de evaluare examinarea si evaluarea rapida si corecta a tuturor ofertelor depuse.

Fiecare candidat/ofertant care participa, in mod individual sau ca asociat, la procedura pentru atribuirea contractului de achiziție are obligația de a prezenta formularele prevăzute in cadrul acestui capitol, completate in mod corespunzător si semnate de persoanele autorizate.



## OPERATOR ECONOMIC

.....  
 (denumire/nume)

## DECLARAȚIE PRIVIND ELIGIBILITATEA

1. Subsemnatul, ....., reprezentant împuternicit al .....  
 (*denumirea/numele și sediul/adresa operatorului economic*) declar pe propria răspundere, sub sancțiunea excluderii din procedura de achiziție ca în ultimii 5 ani nu am fost condamnat prin hotărâre definitivă a unei instanțe judecătorești pentru participarea la activități ale organizațiilor criminale, pentru corupție, fraudă și /sau spălare de bani.

2. Subsemnatul declar că informațiile furnizate sunt complete și corecte în fiecare detaliu și înțeleg că Beneficiarul are dreptul de a solicita, în scopul verificării și confirmării declarațiilor, situațiilor și documentelor care însoțesc oferta, orice informații suplimentare privind eligibilitatea noastră precum și experiența, competența și resursele de care dispunem.

3. Subsemnatul, autorizez, prin prezenta, orice instituție, societate comercială, bancă, alte persoane juridice, să furnizeze informații reprezentanților autorizați ai beneficiarului **SC AEROSTAR SA, str. Condorilor nr. 9, Bacău, jud. Bacău, România**, cu privire la orice aspect tehnic și financiar în legătură cu activitatea noastră.

4. Prezenta declarație este valabilă până la data de .....  
 (*se precizează data expirării perioadei de valabilitate a ofertei*).

Data completării.....

**Operator economic,**

.....  
 (*semnătura autorizată*)

Operator economic

\_\_\_\_\_  
(denumirea/numele)

**DECLARATIE**

privind neincadrarea in situatiile prevazute de legislatia romana in vigoare

Subsemnatul(a) ..... (*denumirea, numele operatorului economic*), in calitate de ofertant/candidat/concurent particip in vederea atribuirii contractului de achizitie, avand ca obiect..... (*denumirea produsului*), la data de ..... (*zi/luna/an*), organizata de **SC AEROSTAR SA, str. Condorilor nr. 9, Bacau, jud. Bacau, Romania**, declar pe propria raspundere ca:

a) nu sunt in stare de faliment ori lichidare, afacerile mele nu sunt conduse de un administrator judiciar sau activitatile mele comerciale nu sunt suspendate si nu fac obiectul unui aranjament cu creditorii. De asemenea, nu sunt intr-o situatie similara cu cele anterioare, reglementata prin lege;

b) nu fac obiectul unei proceduri legale pentru declararea mea in una dintre situatiile prevazute la lit. a);

c) mi-am indeplinit obligatiile de plata a impozitelor, taxelor si contributiilor de asigurari sociale catre bugetele componente ale bugetului general consolidat, in conformitate cu prevederile legale in vigoare in Romania sau in tara in care sunt stabilit pana la data solicitata .....

d) in ultimii 2 ani mi-am indeplinit obligatiile contractuale si nu am produs prejudicii beneficiarilor acestora, indiferent de natura finantarii acestor contracte.

e) nu am fost condamnat, in ultimii 3 ani, prin hotararea definitiva a unei instante judecatoresti, pentru o fapta care a adus atingere eticii profesionale sau pentru comiterea unei greseli in materie profesionala.

Subsemnatul, declar ca informatiile furnizate sunt complete si corecte in fiecare detaliu si inteleg ca beneficiarul are dreptul de a solicita, in scopul verificarii si confirmarii declaratiilor, orice documente doveditoare de care dispun.

Inteleg ca in cazul in care aceasta declaratie nu este conforma cu realitatea sunt pasibil de incalcarea prevederilor legislatiei penale privind falsul in declaratii.

Data completării.....

Operator economic,

.....  
(semnatura autorizata)

Operator economic

---

(denumirea/numele)

**DECLARATIE  
PRIVIND CALITATEA DE PARTICIPANT LA PROCEDURA**

1. Subsemnatul, ..... reprezentant imputernicit al ..... (*denumirea operatorului economic*), declar pe propria raspundere, sub sanctiunile aplicate faptei de fals in acte publice, ca, la procedura pentru atribuirea contractului de achizitie ..... (*se mentioneaza procedura*), avand ca obiect ..... (*denumirea produsului*), la data de ..... (*zi/luna/an*), organizata de **SC AEROSTAR SA, str. Condorilor nr. 9, Bacau, jud.**

**Bacau**, particip si depun oferta:

- in nume propriu;  
 ca asociat in cadrul asociatiei .....;  
 ca subcontractant al .....;

(*Se bifeaza optiunea corespunzatoare*)

2. Subsemnatul declar ca:

- nu sunt membru al niciunui grup sau retele de operatori economici;  
 sunt membru in grupul sau reteaua a carei lista cu date de recunoastere o prezint in anexa.

(*Se bifeaza optiunea corespunzatoare*)

3. Subsemnatul declar ca voi informa imediat beneficiarul daca vor interveni modificari in prezenta declaratie la orice punct pe parcursul derularii procedurii de atribuire a contractului de achizitie sau, in cazul in care vom fi desemnati castigatori, pe parcursul derularii contractului de achizitie.

4. De asemenea, declar ca informatiile furnizate sunt complete si corecte in fiecare detaliu si inteleg ca beneficiarul are dreptul de a solicita, in scopul verificarii si confirmarii declaratiilor, situatiilor si documentelor care insotesc oferta, orice informatii suplimentare in scopul verificarii datelor din prezenta declaratie.

5. Subsemnatul, autorizez, prin prezenta, orice institutie, societate comerciala, banca, alte persoane juridice sa furnizeze informatii reprezentantilor autorizati ai **SC AEROSTAR SA, str. Condorilor nr. 9, Bacau, jud. Bacau, Romania**, cu privire la orice aspect tehnic si financiar in legatura cu activitatea noastra.

Data completării.....

Operator economic,  
 .....  
 (semnatura autorizata)

**OPERATOR ECONOMIC**

.....  
(denumirea/numele)

**INFORMATII GENERALE**

1. Denumirea/numele: .....
2. Codul fiscal: .....
3. Adresa sediului central: .....
4. Telefon: .....
- Fax: .....
- Telex: .....
- E-mail: .....
5. Cont ..... deschis la .....
6. Daca societatea este inregistrata ca I.M.M.....
7. Certificatul de inmatriculare/inregistrare ...../(numarul, data si locul de inmatriculare/inregistrare)
  
8. Obiectul de activitate, pe domenii: ...../(in conformitate cu prevederile din statutul propriu)
  
9. Birourile filialelor/sucursalelor locale, daca este cazul: .....
- .....
- .....
- .....
- (adrese complete, telefon/telex/fax, certificate de inmatriculare/inregistrare)
  
10. Principala piata a afacerilor: .....
  
- Data completarii .....

Operator economic,

.....  
(semnatura autorizata)

Operator economic

---

  
(denumirea/numele)

**DECLARATIE**  
**PRIVIND LISTA PRINCIPALELOR CONTRACTE SIMILARE DERULATE IN ULTIMII 3 ANI**

Subsemnatul....., reprezentant imputernicit al ..... (denumirea/numele si sediul/adresa operatorului economic), declar pe propria raspundere, sub sanctiunile aplicate faptei de fals in acte publice, ca datele prezentate in tabelul anexat sunt reale.

Subsemnatul, declar ca informatiile furnizate sunt complete si corecte in fiecare detaliu si inteleg ca beneficiarul are dreptul de a solicita, in scopul verificarii si confirmarii declaratiilor, situatiilor si documentelor care insotesc oferta, orice informatii suplimentare in scopul verificarii datelor din prezenta declaratie.

Subsemnatul, autorizez prin prezenta orice institutie, societate comerciala, banca, alte persoane juridice sa furnizeze informatii reprezentantilor autorizati ai ..... (denumirea si adresa autoritatii contractante) cu privire la orice aspect tehnic si financiar in legatura cu activitatea noastra.

Nr. crt.	Obiectul contractului	Denumire/ numele beneficiarului	Valoarea totala a contractului	Perioada de derulare a contractului*)
1				
2				
3				

Data : .....

Operator economic,  
.....  
(semnatura autorizata)

\*) Se va preciza data de incepere si de finalizare a contractului.

Operator economic

\_\_\_\_\_  
(denumirea/numele)

**DECLARATIE  
PRIVIND RESPECTAREA NORMELOR REFERITOARE LA PROTECTIA MEDIULUI SI  
PROTECTIA MUNCII**

1. Subsemnatul ....., reprezentant imputernicit al ..... (denumirea operatorului economic), declar pe propria raspundere, ca la elaborarea ofertei am tinut cont de obligatiile cuprinse in normele europene de sanatate si securitate in munca, precum si de normele europene referitoare la protectia mediului inconjurator.

2. Subsemnatul, declar ca in cazul in care oferta noastra va fi declarata castigatoare vom respecta intru totul regulile mai sus mentionate. In acest sens, inteleg ca beneficiarul are dreptul de a solicita, in scopul verificarii si confirmarii declaratiilor, orice documente doveditoare de care dispun.

Data completarii : .....

Operator economic,  
.....  
(semnatura autorizata)

OPERATOR ECONOMIC  
(OFERTANT)

\_\_\_\_\_  
(denumirea/numele)

**FORMULAR DE OFERTĂ**

Către

**SC AEROSTAR SA, str. Condorilor nr. 9, Bacau, jud. Bacau**

Domnilor,

1. Examinând documentația de atribuire pentru achiziție .....,  
nr. / 2015, subsemnații, reprezentanți ai ofertantului ..... ne  
oferim sa furnizam : .....

În conformitate cu prevederile și cerințele cuprinse în documentația mai sus menționată pentru  
suma de \_\_\_\_\_ LEI , fara TVA, in conditia de livrare DDP Bacau  
(suma în litere și în cifre)  
conform anexei atasate.

2. Ne angajăm ca, în cazul în care oferta noastră este stabilită câștigătoare, să furnizam  
produsele la termenele cerute in Caietul de sarcini.

3. Ne angajăm să menținem aceasta oferta valabilă pentru o durată de 90 (nouazeci) zile,  
respectiv până la data de \_\_\_\_\_, și ea va rămâne obligatorie pentru  
noi  
(ziua/luna/anul)

și poate fi acceptată oricând înainte de expirarea perioadei de valabilitate.

4. Până la încheierea și semnarea contractului de achiziție, aceasta ofertă, împreună cu  
comunicarea transmisă de dumneavoastră prin care oferta noastră este stabilită câștigătoare, vor  
constitui un contract angajant între noi.

5. Am înțeles și consimțim ca, în cazul în care oferta noastră este stabilită ca fiind  
câștigătoare:

a. sa semnam contractul de achiziție in termen de maxim 7 zile de la data anuntului privind  
atribuirea contractului de achiziție.

b. să constituim garanția de bună execuție în conformitate cu prevederile din documentația  
de atribuire.

6. Înțelegem ca nu sunteți obligați să acceptați oferta cu cel mai scăzut preț sau orice  
alta ofertă pe care o puteți primi.

Data \_\_\_\_/\_\_\_\_/\_\_\_\_

Ofertant ,

.....(numele operatorului economic)

..... (numele persoanei autorizate și semnătura)

OPERATOR ECONOMIC  
(OFERTANT)

\_\_\_\_\_  
(denumirea/numele)

Formular nr. 7  
(anexa preturi)

Articol	Pret
1. Pretul produsului (Ex Works - EXW)	
2. Pretul transportului si asigurarea produsului	
3. Instalarea si instruirea personalului beneficiarului	
<b>TOTAL OFERTA</b>	

Data \_\_\_\_/\_\_\_\_/\_\_\_\_

Ofertant ,

.....(numele operatorului economic)

..... (numele persoanei autorizate și semnătura)



OPERATOR ECONOMIC  
(OFERTANT)

.....  
(denumirea/numele)

Inregistrat la sediul beneficiarului

nr. .... / .....

### SCRISOARE DE INAINTARE

Catre,

**SC AEROSTAR SA, str. Condorilor nr. 9, Bacau, jud. Bacau, Romania**

Ca urmare a Anuntului aparut in ....., nr..... / ..... privind aplicarea procedurii pentru atribuirea contractului de furnizare pentru achizitia de :

.....

noi, ..... (denumirea/numele ofertantului)  
va transmitem alaturat urmatoarele:

Coletul sigilat si marcat in mod vizibil, continand, in original si intr-un numar de ..... copii:

- a) oferta;
- b) documentele care insotesc oferta.

Data completarii .....

Ofertant,

.....  
(semnatura autorizata)

OPERATOR ECONOMIC

\_\_\_\_\_  
(denumirea/numele)

**IMPUTERNICIRE**

Subsemnatul, \_\_\_\_\_(se completeaza numele reprezentantului legal al ofertantului), imputernicesc pe Domnul \_\_\_\_\_, legitimat cu Carte de identitate seria \_\_\_\_\_, nr. \_\_\_\_\_, telefonul de la domiciliu \_\_\_\_\_, sa depuna si sa reprezinte societatea la deschiderea ofertelor pentru achizitia produsului de \_\_\_\_\_ din data de \_\_\_\_\_.

Data: .....

Operator economic,  
.....  
(semnatura autorizata)

**OPERATOR ECONOMIC**

(denumirea/numele)

**DECLARATIE**

**pe propria raspundere cu privire la evitarea conflictului de interese**

(in conformitate cu art. 14 si art.15 ale OUG66/2011 privind prevenirea, constatarea si sanctionarea neregulilor aparute in obtinerea si utilizarea fondurilor europene si/ sau a fondurilor publice nationale aferente acestora)

Subsemnatul, ....., reprezentant legal al SC .....  
....., in calitate de ofertant in cadrul procedurii de atribuire a contractului de achizitie.....  
in cadrul proiectului cu titlul **Consolidarea si dezvoltarea durabila a sectoarelor de prelucrari mecanice si vopsitorie prin investitii performante**, organizata de S.C. Aerostar S.A. Bacau, declar pe propria raspundere, sub sanctiunea excluderii din procedura de atribuire si sub sanctiunile aplicabile faptei de fals in acte publice, ca nu ma aflu / societatea pe care o reprezint nu se afla in niciuna din situatiile de natura sa determine aparitia unui conflict de interese, prevazute la art. 14 si art. 15 din OUG nr. 66/2011 (inclusiv a prevederilor art. 69<sup>1</sup> din OUG 34/2006), si anume :

- ✓ nu exista legaturi intre structurile actiunariatului beneficiarului și a ofertantului SC .....
- ✓ nu exista legaturi cu membrii comisiei de evaluare a ofertelor ;
- ✓ nu detinem pachetul majoritar de actiuni in doua firme participante pentru același tip de achiziție.

Ma angajez ca in cazul in care apare o situatie de conflict de interese pe perioada derularii procedurii de achizitie, sa notific in scris, de indata, SC Aerostar SA Bacau, care a organizat această procedură pentru a lua măsuri de înlăturare a situației respective.

Dau prezenta declaratie cunoscand dispozitiile Codului Penal referitoare la infractiunea de fals in declaratii.

Data completării .....

Ofertant,

.....  
(semnătura autorizată)

## **CHAPTER II**

### **FORMS**

Chapter II contains the forms intended, on the one hand, to facilitate the preparation and presentation of the offer and of the related documents and, on the other hand, to allow to the evaluation committee the quick and correct examination and evaluation of all bids submitted.

Each bidder, participating individually or as a partner, in the contract award procedure has the obligation to present the forms provided in this chapter, properly filled in and signed by the duly authorized persons.

BIDDER

.....  
(name)

**DECLARATION OF ELIGIBILITY**

- 1. The undersigned ....., duly authorized representative of .....(Name and location / address of economic operator), I hereby declare on my own responsibility , under sanction to be excluded from the acquisition procedure, that in the past 5 (five) years I have not been convicted by final decision of a court for participation in activities of criminal organizations, corruption, fraud and/or money laundering.
- 2. The undersigned, I hereby certify that the information provided are complete and correct in every detail and I understand that the Beneficiary /( contracting authority) is entitled to request, with a view to the verification and confirmation of the declarations, statements and documents accompanying the offer, any additional information regarding our eligibility and experience, competence & expertise and resources at our disposal.
- 3. The undersigned, I hereby authorize any institution, commercial company, bank, other legal entities, to provide information to the authorized representatives of the beneficiary S.C. AEROSTAR S.A., of 9 Condorilor street, Bacau, Romania, regarding any technical and financial aspect with reference to our activity.
- 4. This statement is available until the date .....  
(to specify expiry date of the bid validity period).

Date:.....

Company

.....  
(Authorized signature)

Bidder

\_\_\_\_\_  
(description/name)

**STATEMENT**

**regarding failure to comply with one of the situations provided by the Romanian law  
in force**

The undersigned, .....(name of the economic operator), as a bidder participating in the award procedure for the purchasing agreement for ..... (product name), at the date.....(day/month/year) organized by SC AEROSTAR SA, no. 9 Condorilor street, Bacau, Romania, I hereby declare on my own responsibility:

a) I am not in a bankruptcy or liquidation situation, my business is not under the administration of a judiciary receiver or my commercial activities are not suspended and are not subject to an arrangement with the creditors. Also, they are not in a situation such as previously described, provided by law.

b) I am not under the legal proceedings for my declaration as in a situation provided at paragraph a) above

c) I fulfilled my payment obligations regarding the taxes, duties and social security contributions to the budgets components of the general consolidated budget in accordance with the laws in force in Romania or in the country of residence as by the reference date requested.

d) in the past two years I fulfilled my contractual obligation and did not harm our beneficiaries irrespective of the funding for these contracts.

e) in the past three years I was not sentenced by the final decision of a court for an act to denote professional misconduct or for error in a professional subject matter.

The undersigned, I hereby declare that the information provided is complete and correct in every detail and understand that the beneficiary is entitled to request, with a view to the verification and confirmation of my declarations, any documents / evidence which I have available.

I understand that unless this statement is true and conforming with reality, I am liable for the infringement of the criminal law regarding false statements.

Date:.....

Company,  
.....  
(Authorized signature)

Company

\_\_\_\_\_  
(denomination/name)

**DECLARATION**  
**Regarding the status of Bidder in the award procedure**

1. The undersigned, ....., duly authorized representative of ..... (company name), I hereby declare on my own responsibility, under sanction applicable to false public documents, that the procedure for awarding the purchasing agreement .....( specify procedure) , with the object ..... (Name of product), on ..... (Day / month / year), organized by SC AEROSTAR SA of Str Condorilor no. 9, Bacau, Bacau County, I participate and submit the bid:

- in my own name;
  - as member of the association/partnership .....
  - as a subcontractor of .....
- (Tick as appropriate)

2. The undersigned, I hereby declare that:

- I am not a member of any group or business network;
  - I am a member of the group or network, with the identification data list/sheet herein attached.
- (Tick as appropriate)

3. The undersigned, I hereby declare that I will immediately notify the Beneficiary if changes occur in this statement at any moment during the process of the contract award procedure , or if we are awarded the contract, during the performance of the purchasing agreement.

4. Also, I hereby declare that the information provided is complete and correct in every detail and understand that the beneficiary is entitled to request, to verify and confirm the declarations, statements and documents accompanying the bid, any additional information with a view to the verification of the data in this statement herein.

5. The undersigned, I hereby authorize any institution, company, bank or other legal persons authorized representatives to provide information SC AEROSTAR SA, str Condorilor no. 9, Bacau, Romania, on any financial and technical issues related to our work.

Date:.....

Company,  
.....  
(Authorized signature)

Company

.....  
(denomination/name)

**GENERAL INFORMATION**

1. Company Denomination/name:
2. Fiscal code:
3. Head office address:
4. Phone:  
Fax:  
Tel:  
E-mail:
5. Account .....Open with .....
6. If the Company is Registered as S.M.E. company  
.....
7. Registration certificate.....  
(number, date and place of registration)
8. Object of activity, on fields.....  
( in accordance with company by-laws )
9. Offices of local branches/subsidiaries, if applicable:.....  
( addresses, phone/fax , registration certificates)
10. Main business market:

Date \_\_\_\_\_

Bidder,  
.....  
(authorized signature)



Company

\_\_\_\_\_  
(denomination/name)

**DECLARATION REGARDING  
THE MAIN SIMILAR CONTRACTS DELIVERED IN THE PAST 3 YEARS**

The undersigned ..... , duly authorized representative of ..... (Name and location / address of applicant / bidder), I hereby declare on my own responsibility, under sanction applicable to false public documents, that the data in the attached table are real.

The undersigned, I hereby declare that the information provided is complete and correct in every detail and understand that the beneficiary is entitled to request, with a view to verify and confirm the declarations, statements and documents accompanying the bid, any additional information in order to verify the data in this statement herein.

The undersigned, I hereby authorize any institution, company, bank or other legal persons to provide information to the duly authorized representatives of ..... (Name and address of the contracting authority) with reference to any technical and financial aspect related to our activity.

Item	Object of the contract	Beneficiary denomination/name	Total Contract Value	Percentage fulfilled by provider (%)	Time period for contract performance *)
1					
2					
3					

Date:.....

Company,

.....  
(Authorized signature)

\*) Specify start and completion date of the contract.

Company

\_\_\_\_\_  
(denomination/name)

**DECLARATION  
ON COMPLIANCE WITH LABOUR SAFETY AND ENVIRONMENTAL PROTECTION  
REGULATIONS**

1. The undersigned ... .. , duly authorized representative of ... .. (company name), I hereby declare on my own responsibility that, when I prepared the offer, I have taken into account the obligations provided in the European norms for health and labour safety and protection, as well as the European regulations related to the environmental protection.

2. The undersigned, I hereby declare that if our offer is declared winner and we are awarded the contract, we shall fully comply with the above rules. In this sense, I understand that the beneficiary is entitled to request, with a view to the verification and confirmation of my declarations, any documents/evidence which I have available.

Date  
.....

Company ,  
.....  
(Authorized signature)

BIDDER

\_\_\_\_\_  
(company name)

**OFFER FORM**

To:

SC AEROSTAR SA, Str Condorilor no. 9, Bacau, Bacau County

Sirs,

1. After examination of the award procedure documentation for the \_\_\_\_\_, duly authorized representatives of the Bidder \_\_\_\_\_ (bidder name), we offer to supply :

.....  
in accordance with the provisions and requirements described in the above documentation > \_\_\_\_\_ against the amount of LEI , without VAT, in the delivery condition DDP Bacau  
(Amount in words and figures)

2. We undertake, if our bid is declared successful, to supply the products in compliance with the terms in the specification of requirements.

3. We undertake to keep this offer valid for a period of 90 (ninety) days, i.e. until \_\_\_\_\_, and it will remain binding for us and can be accepted anytime  
(Day / month / year)

before the expiry of its validity.

4. Pending the conclusion and signing of the purchase agreement , this offer, together with the notification by which it is declared winning bid, such offer is a binding contract for us.

5. We understand and agree that, if our offer is set to be the winning one:

a. to sign the purchase contract within 7 days after notice of award of procurement contract.

b. to set up a performance bond in accordance with the provisions of the award procedure documentation

6. We understand that you are not forced to accept the lowest price bid or any other bid which you may get .

Date:.....

Company

.....  
(authorized signature)

BIDDER

\_\_\_\_\_  
(NAME)

Form nr. 7  
(Appendix prices)

Article	Price
1. <i>The price of the product (Ex Works - EXW)</i>	
2. <i>Transport costs and the product assurance</i>	
3. <i>The installation and training of the beneficiary's employees</i>	
<b>TOTAL OFFER</b>	

Date \_\_\_\_ / \_\_\_\_ / \_\_\_\_

Bidder,  
.....(Name)  
.....(Authorized signature)

Bidder  
.....  
(company name)

Registered at beneficiary's headoffice  
nr. .... / .....

**FORM no. 8**

**COVER LETTER**

Following the Notice published in ----- no \_\_\_\_\_ / \_\_\_\_\_ regarding  
the application of the award procedure for the acquisition of  
.....

We, ..... (bidder's company/name), hereby enclose the following:

- pack sealed and marked visibly, containing an original and a number of -----  
copies of:
- offer
- documentation accompanying the offer

We hope our bid satisfies and meets the requirements.

Date: .....

Bidder

.....  
(Authorized signature)

Company

\_\_\_\_\_  
(description/name)

**POWER OF ATTORNEY**

The undersigned, \_\_\_\_\_ (*name of legal representative of the bidder*), I hereby empower Mr. \_\_\_\_\_, with identity card series \_\_\_\_\_, nr. \_\_\_\_\_, home phone \_\_\_\_\_, to submit and to represent the company.

At the opening of the documents for the acquisition of the product----- on the date of \_\_\_\_\_

Date: .....

Company

.....  
(authorized signature)





Str. Condorilor nr.9, Bacau 600302; Inmatriculat cu nr: J04/1137/1991-R.C.Bacau;  
Cod Unic de Inregistrare: RO 950531; Capital social: 48.728.784 lei  
Tel:+40234.575070; Fax:+40234.572023; 572259  
e-mail:aerostar@aerostar.ro; Website:http://www.aerostar.ro

## **CAIET DE SARCINI** **Requirements specification**

### **I.Semnificația următorilor termeni se consideră astfel :**

*I.Within the scope of these specifications, the following terms are deemed to have the following meanings:*

**Produs** = Linie de vopsire automata si uscare

*Product = Automatic painting line*

**Producător** = Societate comercială care produce bunul oferat

*Producer =The trading company that produces the product being offered.*

**Furnizor** = Producător sau comerciant de produse

*Supplier = Product manufacturer/dealer*

**Achizitor/Autoritate contractantă** = S.C AEROSTAR S.A. BACAU

**Purchaser/Contracting authority** = S.C AEROSTAR S.A. BACAU

### **II. Obiectul procedurii de achiziție:**

*II.Object of the acquisition procedure.*

Achiziția de produse, după cum urmează:

*Products acquisition, as follows:*

<b>Nr. crt.</b>	<b>Denumirea Produsului Product name</b>	<b>U/M</b>	<b>Cantitate Quantity</b>
1.	<b>Linie de vopsire automata si uscare</b> <i>Automatic painting line</i>	buc pcs	1

### **III.Termen de livrare**

*III. Delivery term:*

Execuția și punerea în funcțiune se va face în termen de maxim 8 luni de la semnarea contractului de ambele părți.

*The execution and commisioning will be carried out within for 8 months from contract signature by both parties.*

### **IV. Condiții tehnice**

*IV. Technical conditions.*

#### **IV.1.Condiții generale**

*IV.1 General conditions.*

Condițiile tehnice si parametrii liniei solicitate sunt prezentati la capitolul **X. Parametri / Conditii tehnice**. Specificația din prezentul caiet de sarcini este considerată minimală.

Linia de vopsire automata si uscare va respecta normele europene de sănătate și securitate în muncă precum și normele europene de protecție a mediului înconjurător.

*The technical requirements and parameters for the required line are stated under section*

**X. Parameters and Technical Specifications. This Requirements Specification is considered to be minimal.**

*The automatic painting line will be in accordance with The European Regulations regarding health, labor safety and environmental conditions.*



#### IV.2. Conditii specifice

##### *IV.2 Specific conditions.*

Linia de vopsire automata si uscare trebuie să fie capabilă să lucreze la temperaturi ale mediului înconjurător cuprinse între 15 °C + 30 °C.

*The automatic painting line shall be capable of working at ambient temperatures ranging between 15 °C and 30 °C.*

Linia de vopsire automata si uscare trebuie să fie capabilă să lucreze trei schimburi zilnic, sapte zile pe săptămână. Pe perioada mentionata , 1 schimb este alocat mentenantei.

*The automatic painting line shall be capable of working three ( 3) shifts per day, seven ( 7) days per week. During this period a shift for maintenance and cleaning is to be forseen.*

Toate aparatele de măsură, reglare și control vor fi însoțite de certificate de conformitate.

*All measuring, regulation and control devices will be accompanied by certificates of conformity.*

#### V. Recepția produselor

##### *V. Acceptance inspection of the products*

Recepția produselor contractate se va realiza astfel:

*The acceptance inspection of the ordered products will be performed as follows:*

-recepția cantitativă și calitativă a produselor se va efectua, la sediul **Achizitorului**, în prezența delegaților **Furnizorului**

*-the Qualitative and Quantitative acceptance inspection will be performed, at **Purchaser's** premises, attended by the **Producer's/Supplier's** delegated representatives .*

La recepția si punerea in functiune a liniei de vopsire automata si uscare se vor efectua minim testele din tabelul de mai jos. Testele vor fi efectuate de catre Achizitor; in cazul in care apare un diferend intre Achizitor si Furnizor, testul respectiv se va efectua de catre furnizorul de vopsea.

*At the commissioning of the automatic painting line it will be made minimum the tests in the following table. The tests will be performed by the Purchaser; in case of controversy between Purchaser and Supplier, the test will be performed by the paint producer.*

Nr.crt Item No.	Cerinte Requirements	Teste Tests
1	<b>Prepararea materialelor</b> <b>Preparation of materials</b>	
1.1	Masurarea manuala a vascozitatii <i>Manual measuring of viscosity</i>	Conf. ISO 2431 <i>As per ISO 2431</i>
1.2	Verificarea polimerizarii <i>Polymerization inspection</i>	Conf. AITM 1-0024 <i>As per AITM 1-0024</i>
2	<b>Aplicarea materialelor de vopsire</b> <b>Application of painting materials</b>	
2.1	Verificare aspect <i>Appearance inspection</i>	Vizual <i>Visual</i>
2.2	Verificare grosime strat <i>Checking the layer thickness</i>	Conf. ISO 2808 <i>As per ISO 2808</i>
2.3	Verificare aderența uscată <i>Dry adherence test</i>	Conf. 80-T-35-9120 <i>As per 80-T-35-9120</i>
2.4	Verificare aderența cross-cut <i>Cross-cut adherence test</i>	Conf. ISO 2409 <i>As per ISO 2409</i>

2.5	Verificare Scratch test <i>Scratch test</i>	Conf. ISO 1518 <i>As per ISO 1518</i>
2.6	Imersie in apa <i>Immersion in water</i>	Conf. ISO 2812/2 la temperatura de 23±2°C, pentru 1000 ore, urmata de verificarile de la 2.6.1, 2.6.2 si 2.6.3 <i>As per ISO 2812/2 at a temperature of 23±2°C, for 1000 hours, followed by tests 2.6.1, 2.6.2 and 2.6.3</i>
2.6.1	Verificare grad de basicare <i>Checking of blistering degree</i>	Conf. ISO 4628 <i>As per ISO 4628</i>
2.6.2	Testul cross-cut <i>Cross-cut test</i>	Conf. ISO 2409 <i>As per ISO 2409</i>
2.6.3	Verificare scratch test <i>Scratch test</i>	Conf. ISO 1518/2 <i>As per ISO 1518/2</i>
2.7	Imersie in fluid hidraulic <i>Immersion in hydraulic fluid</i>	Conf. ISO 2812/1 la temperatura de 70°C, pentru 1000 ore, urmata de verificarile de la 2.7.1, 2.7.2 si 2.7.3 <i>As per ISO 2812/1 at a temperature of 70°C, for 1000 hours, followed by tests 2.7.1, 2.7.2 and 2.7.3</i>
2.7.1	Verificare grad de basicare <i>Checking the blistering degree</i>	Conf. ISO 4628 <i>As per ISO 4628</i>
2.7.2	Test cross-cut <i>Cross-cut test</i>	Conf. ISO 2409 <i>As per ISO 2409</i>
2.7.3	Verificare scratch test <i>Scratch test</i>	Conf. ISO 1518/2 <i>As per ISO 1518/2</i>
3.	<b>Uscarea materialelor de vopsire</b> <b><i>Drying of painting materials</i></b>	
3.1	Verificarea uniformitatii temperaturii <i>Temperature uniformity checking</i>	Conf. AMS 2750 E <i>As per AMS 2750 E</i>

NOTA: Verificarile 2.2 si 2.3 se vor face atat pe piese cat si pe epruvete

NOTE: The tests mentioned under 2.2 and 2.3 will be performed both on parts and on test specimens.

La activitatea de recepție finală se va proceda la întocmirea documentelor de recepție, pentru lucrări, semnate de părțile contractante.

*Upon acceptance inspection, appropriate acceptance inspection documents will be prepared for the related work, signed by the contracting parties.*

La data recepției, **Furnizorul** va preda **Achizitorului** Linia de vopsire automata si uscare însoțită de:

1. Certificat de calitate;
2. Certificat de garantie;
3. Schemele electrice și mecanice ale Liniei de vopsire automata si uscare;
4. Manuale de exploatare și mentenanța ale Liniei a de vopsire automata si uscare în limba română / engleza;
5. Manualele de exploatare și mentenanța ale echipamentelor.

**At the date of comissioning the Producer/Supplier will submit to the Purchaser, the Automatic painting line s accompanied by:**

1. *Certificate of Conformity;*
2. *Guarantee Certificate;*
3. *The electrical and mechanical diagrams for the Automatic Painting Line*
4. *Operation and Maintenance Manuals for the Automatic Painting Line in Romanian/English;*
5. *Operation and Maintenance Manuals for the equipments .*

## **VI. Condiții de garanție și service**

### *VI. Guarantee and service conditions*

#### **Garanție**

##### *Guarantee.*

Tipul garanției : Generală

Limitele garanției: 1 an cu 2000 ore de funcționare, cu excepția pieselor de uzura (pompe, 3K mixing, pistoale de vopsit, etc.)

*Type of guarantee : general*

*Guarantee limits: 1 year operation with 2000 hours , with the exception of wear parts (such as pumps, 3K mixing, spray guns, etc.)*

#### **Service**

##### *Service*

Service-ul va fi efectuat pe baza de comanda de catre Furnizor.

*Service inspections have to be done by the Supplier, based on the Purchaser order.*

## **VII. Instruirea personalului tehnic**

### *VII. Training of technical personel*

Activitatea de instruire referitoare la exploatarea Liniei de vopsire automata si uscare se va face pentru un număr de 3 persoane aparținând personalului tehnic al Achizitorului, la sediul său.

*The training activity regarding the automatic painting line operation will be carried out for a number of 3 persons belonging to the Purchaser's technical staff, at the Purchaser's headquarters.*

## **VIII. Condițiile și modul de asigurare a asistentei tehnice de urgență**

### *VIII. Conditions and provision of the emergency technical assistance*

Furnizorul se angajează să asigure gratuit, atunci cind apare o defectiune din vina sa, pe perioada de garanție, asistență tehnică de urgență în 24 de ore de la anunțarea oricărei defecțiuni.

Prin asistență tehnică de urgență se înțelege intervenția unui reprezentant al **Furnizorului** asupra echipamentelor, în vederea remedierii unei defecțiuni. Aceasta poate fi facuta si prin telefon sau internet.

Prin defecțiune se înțelege evenimentul în urma căruia echipamentul nu poate fi utilizat în parametri normali.

Detaliile privind această activitate se vor stabili prin clauze contractuale.

*The Supplier undertakes to provide, free of charge, as long as it is in his responsibility, during the guarantee period, the emergency technical assistance within 24 hours from notification of any failure.*

*Emergency technical assistance means the intervention of a **Supplier's** representative upon the equipment, with a view to fixing/repairing a failure. This can be done also via phone or remote service.*

*Failure means the event preventing the equipment operation within normal parameters.*

*Further details regarding this activity will be stipulated in the contractual clauses*

## **IX. Modul de prezentare a ofertei tehnice**

### *IX. Presentation of technical offer.*

Opis documente cuprinse în oferta tehnică <i>List of documents comprised in the technical offer</i>	
Fișă de prezentare a îndeplinirii cerințelor specificației tehnice. <i>A sheet presenting the fulfillment of the requirements in the Technical Specification.</i>	Conform model <i>In accordance with the form sample enclosed.</i>

<p>Declarație prin care ofertantul confirmă îndeplinirea cerințelor din caietul de sarcini referitoare la recepția lucrărilor.</p> <p><i>A statement from the bidder confirming the fulfillment of the requirements in the Requirements Specification, regarding the Reception of the Work.</i></p>	
<p>Declarație prin care ofertantul confirmă îndeplinirea cerințelor din caietul de sarcini referitoare la condițiile de garanție, service și asigurarea asistenței tehnice de urgență.</p> <p><i>A statement from the Supplier confirming the fulfillment of the requirements in the Requirements Specification regarding the Guarantee, Service conditions and Technica Emergency Assistance..</i></p>	
<p>Lista unităților service agreate</p> <p><i>A list of the approved service centres/entities.</i></p>	
<p>Lista clienților unde furnizorul a mai livrat linii automate de vopsire, inclusiv persoane de contact pentru referințe.</p> <p><i>A list of the customers where the Supplier delivered such automatic painting lines, including contact persons for reference.</i></p>	

#### X. Parametri / Conditii tehnice

##### X. Parameters and Technical Specifications

Nr. Item no	Denumire parametru/conditie tehnica <i>Description of parameter and technical specification</i>	Valoare impusa  <i>Required value</i>
<b>Cerinte generale / General requirements</b>		
1	<p>Componenta liniei de vopsire automata si uscare</p> <p><i>Component of the Automatic Painting Line</i></p>	<ul style="list-style-type: none"> <li>- Linie automată cuprinzând sistemul de vopsire, sistemul de uscare (incluzând prezvintarea) și sistemul de transport al pieselor</li> <li>- Sistem automat de preparare a materialelor de vopsire cuprinzând o paletă amestecătoare pentru omogenizarea bazei și un sistem de alimentare cu vopsea cu amestecare automată și bloc de măsurare cu PLC- sau comandă asistată pe calculator.</li> <li>-Alimentarea cu piese și culegerea acestora de pe banda transportoare se face manual.</li> <li>-Sistem automat de alimentare cu aer</li> <li>-Sistem de încălzire cu gaz</li> <li>- Sistem de tratare și recirculare a apelor uzate incluzind eliminarea slamului;</li> <li>-Automatic line comprising painting system, drying system (including flash-off) and part transportation system</li> <li>-Automatic system for preparation of painting materials comprising a homogenization of base stirrer and a paint feeding system with automatic mixing and metering unit with PLC- or computer-aided control.</li> <li>-Part feeding and pickup from the conveyer belt are carried out manually.</li> <li>-Automatic air supply system</li> <li>-Heating system by gas</li> <li>-Waste water treatment and recirculation of water used in the process, including sludge segregation system</li> </ul>

<b>Cerinte generale pentru piesele procesate / General requirements for the processed parts</b>		
2	Material <i>Material</i>	Tabla de aliaj de aluminiu <i>Aluminium alloy sheet metal</i>
3	Tratamentul de suprafata anterior <i>Previous surface treatment</i>	Anodizare(cromic, sulfuric-tartaric, alodinare) <i>Anodizing (chromic acid, tartaric-sulphuric acid, alodine coating)</i>
4	Configuratia pieselor <i>Parts Configuration:</i>	plate, indoite, presate. (vezi Anexa 1) <i>flat, bent and pressed sheet metal parts. (see Appendix 1)</i>
<b>Conditii de functionare a liniei de vopsire automata si uscare Operating conditions for Automatic Painting Line</b>		
5	Temperatura exterioara de calcul (aerul exterior) <i>Outside design temperature (outside air)</i>	iarna -20°C / vara +30°C <i>winter -20° C / summer +30°C</i>
6	Umiditatea aerului exterior <i>Outside air humidity</i>	Max.85% Min 60%
7	Media anuala a umiditatii relative din aerul exterior <i>Yearly average of relative humidity from outside air</i>	76.8 %
<b>Cerinte de proces / Process Requirements</b>		
8	<b>Cerinte pentru sistemul de vopsire The specification of painting system</b>	
8.1	Pentru aplicare grund <i>For primer application</i>	Acoperire cu grund bi/tri-componente pe bază de apă <i>Coating with Two/Three-component Water – based</i>
8.2	Pentru aplicare email <i>For top coat application</i>	Acoperire cu email bi/tri-componente pe bază de apă <i>Coating with Two/Three- component Water – based</i>
9	<b>Cerinte pentru pregatirea vopselelor Requirements for the painting materials preparation</b>	
9.1	<b>Omogenizarea bazei (Nota: Se va asigura permanent nivelul adecvat de umplere al recipientului pentru a evita formarea incluziunilor de aer) Homogenization of base (Note: Always ensure adequate fill level in container to avoid air inclusion)</b>	
9.1.1	Echipament <i>Equipment</i>	Paletă de amestecat stationară (de ex. cu dizolvant sau disc) <i>Stationary stirrer (e.g. with dissolver or disk)</i>
9.1.2	Diametrul paletii de amestecat <i>Stirrer diameter</i>	Între 0,3 și 0,6 din diametrul recipientului folosit <i>0,3 to 0,6 fold of container used</i>
9.1.3	Timp de amestecare [min] <i>Stirring time [min]</i>	Cel puțin 1 min, în funcție de durata de păstrare pe raft a bazei și mărimea recipientului. Materialul trebuie omogenizat. <i>At least 1 min depending on base shelf life and container size. Material must be homogenized</i>

9.1.4	Turație [rot/min] Speed [rot/min]	500 – 1000
9.2	<b>Amestecarea componentelor</b> <b>(Notă: Materialul omogenizat în sistem trebuie să corespundă cerințelor AIMS)</b> <b>Mixing of components</b> <b>(Note: The material homogenized in the system must conform to AIMS requirements)</b>	
9.2.1	Echipament Equipment	Sistem automat de alimentare cu vopsea și bloc de măsurare cu comandă asistată pe calculator sau PLC  <i>Paint feeding system with automatic mixing and metering unit with PLC- or computer-aided control</i>
9.2.2	Sistem de alimentare cu vopsea Paint feeding system	Pompă cu mișcare alternativă, cu cursa lungă și funcționare lentă, izolată atmosferic fără adaos de lubrifianți sau agenți de separare, cu sarcină de forfecare demonstrată.  Paletă de amestecat de mari dimensiuni, cu funcționare lentă, destinată recipientelor de 30 sau 200 litri, cu turație reglabilă.  <i>Atmospherically closed, slowly running long-stroke reciprocating pump without addition of lubricants or separating agents, with shear load demonstrated.</i>  <i>Slowly-operating large stirrer designed for 30-liter or 200-liter containers with adjustable speed</i>
9.2.3	Măsurare Metering	Sistem cu precizie de $\pm 5\%$ raportat la o singură componentă. Adaos de întăritor prin injecție în direcția curgerii.  Supapă de injecție fără adaos de lubrifianți sau agenți de separare, fără colmatare, cu acționare pneumatică sau electromagnetică  <i>System with an accuracy of <math>\pm 5\%</math> related to single component. Addition of hardener by injection in flow direction.</i> <i>Injection valve without addition of lubricants or separating agents, without seal, with pneumatic or electromagnetic drive</i>
9.2.4	Mixer Mixer	Mixer cu spirale și mixer prin injecție <i>Spiral mixer and injection mixer</i>
9.2.5	Material Material	Materiale rezistente la coroziune fără efect catalitic <i>Corrosion-resistant materials without catalytic effect.</i>
9.2.6	Viscozitatea materialelor de vopsire, conform ISO 2431 (Cupă ISO 4)  Viscosity of painting materials, as per ISO 2431 (Cup ISO 4)	Grund: - din două componente = 30-50 secunde - din trei componente = 28-42 secunde Email : - din două componente = 40-60 secunde - din trei componente = 28-42 secunde Primer : - two components = 30-50 seconds - three components = 28-42 seconds Top coat: - two components = 40-60 seconds - three components = 28-42 seconds
9.2.7	Durata de păstrare în bidon la TC (temperatura camerei) Pot life at RT (room temperature)	Grund și email : - din două componente = 2 ore - din trei componente = 2 ore Primer and Top coat : - two components = 2 hours - three components = 2 hours

9.2.8	Raport de amestecare (volumetric) <i>Mix ratio (volume)</i>	Grund : - Întăritor = 1.8:1 - Întăritor = 2:1 (0,5-0,7 părți apă) Email: - Întăritor = 1.1:1 - Întăritor = 1:1 (0,4-0.7 părți apă) Primer : - Hardener = 1.8:1 - Hardener = 2:1 (0.5-0.7 parts water) Top coat : - Hardener = 1.1:1 - Hardener = 1:1 (0.4-0.7 parts water)
9.2.9	Raport de amestecare (gravimetric) <i>Mix ratio (weight)</i>	Grund : - Întăritor = 2.3:1 - Întăritor = 5:2 (15-20% apă) Email: - Întăritor = 1.4:1 - Întăritor = 3:2 (20-25% apă) Primer : - Hardener = 2.3:1 - Hardener = 5:2 (15-20 % water) Top coat : - Hardener = 1.4:1 - Hardener = 3:2 (20-25 % water )
<b>10</b>	<b>Parametrii de procesare la aplicarea grundului / emailului</b> <b><i>Processing parameters during application of primer / top coat</i></b>	
10.1	Temperatură <i>Temperature</i>	22 <sup>0</sup> ± 2 <sup>0</sup> C Controlul, monitorizarea și înregistrarea parametrilor. <i>22<sup>0</sup> ± 2<sup>0</sup>C Control, monitor and record the parameters.</i>
10.2	Umiditate <i>Humidity</i>	60 ± 5 % Controlul, monitorizarea și înregistrarea parametrilor. <i>60 ± 5 % Control, monitor and record the parameters.</i>
10.3	Layer thickness <i>Layer thickness</i>	grund 15-25 μm, email 20-30 μm <i>primer 15-25 μm, top coat 20-30 μm .</i>
<b>11</b>	<b>Uscarea pieselor</b> <b><i>Drying of the parts</i></b>	
11.1	Timp de dispariției a luciului <i>Flash-off time</i>	cel puțin 5 minute la TC (temperatura camerei) <i>minimum 5 minutes at RT (room temperature)</i>
11.2	Temperatură de uscare <i>Drying temperature</i>	60 <sup>0</sup> C sau 80 <sup>0</sup> C <i>60<sup>0</sup>C or 80<sup>0</sup>C</i>
11.3	Timp de uscare <i>Drying time</i>	<u>La 60<sup>0</sup>C</u> - pentru grund și pentru email aprox. 25-30 minute <u>La 80<sup>0</sup>C</u> - pentru grund și pentru email aprox. 20-25 minute NOTA : trebuie să fie posibilă ajustarea timpului de uscare (micșorare, creștere) -Controlul, monitorizarea și înregistrarea parametrilor de uscare. -TUS în cuptor: ±5 <sup>0</sup> C.  <u>At 60<sup>0</sup>C</u> - for primer and for Top coat aprox. 25-30 minutes <u>At 80<sup>0</sup>C</u> - for primer and for Top coat aprox. 20-25 minutes REMARK : The drying time must be able to be adjusted (decreased, increased) -Control, monitor and record the parameters of drying -TUS in oven : ±5° C.

**Cerințe referitoare la capacitate / Capacity requirements**

12	Capacitate <i>Capacity</i>	<p>Minim 30 m<sup>2</sup>/oră (2 fețe 2 straturi), adică 120 m<sup>2</sup>/oră (1 față 1 strat)                      Capacitatea trebuie să poată fi reglată prin reglarea vitezei pe flux, dar construcția trebuie să ia în considerare capacitatea nominală maximă.  <i>Minim 30 sqm/hour (2 sides 2 coats), which is 120 sqm/hours (1 side 1 coat)</i>  <i>Capacity should be adjustable by adjusting speed line but the design should take into account the maximum design capacity</i></p>
<b>Cerințe de amenajare / Requirements for the layout</b>		
13	Schema de amenajare și dimensiuni generale <i>The layout and general dimensions</i>	<p>Construcția va fi realizată în concordanță cu spațiul disponibil (v. Anexa 2).                      Limita maximă nominală existentă a sarcinii de încărcare a podelei este indicată pe desen.  <i>Will be designed in accordance with the available space (see Appendix 2)</i>  <i>The current design maximum weight load limit of the flooring is also indicated in the drawing.</i></p>
14	<b>Cerinte pentru controlul procesului si inregistrari de calitate</b> <i>Requirements for process control and quality records</i>	
14.1	<b>Inregistrari parametri</b> <i>Recording of parameters</i>	
14.1.1	Parametrii de mediu <i>Environmental parameters</i>	<p>-T(temperatura) si RH (umiditatea relativa) la preparare, aplicare si prezvantare materiale de vopsire cu o frecventa de 10 min.                      -T(temperatura) la uscarea materialelor de vopsire cu o frecventa de 10 min   <i>-T(temperature) and RH(relative humidity) for preparation, application and pre-drying of painting materials with a frequency of 10 min.</i>  <i>-T(temperature) when drying the painting materials with a frequency of 10 min</i></p>
14.1.2	La prepararea automata a materialelor de vopsire <i>During automatic preparation of painting materials</i>	<p>-tip material: grund sau email                      -raportul de preparare (nr. Program);                      -identificare operator   <i>-type of painting material: Primer or Top coat</i>  <i>-preparation report (Program No.);</i>  <i>-operator's identification</i></p>
14.1.3	La aplicarea materialelor de vopsire <i>During application of painting materials</i>	<p>-raportul de preparare (nr. Program )   <i>- preparation report (Program No.);</i></p>
14.1.4	La uscarea pieselor vopsite <i>During drying the painted parts</i>	<p>-prezvantare : data si ora                      -data si ora uscarii ;                      -viteza benzii transportoare   <i>-pre-drying: date and time</i>  <i>-date and time of drying;</i>  <i>-conveyer belt speed</i></p>



14.2	<b>Sistem de avertizare</b> <b>Warning system</b>	
14.2.1	Sistem de avertizare la : <i>Warning system for:</i>	-defectiuni in functionare -abateri de la valorile de debit ale vopselei -apropierea momentului de terminare a cantitatii de vopsea din recipient -malfunctions -deviations from paint flow rates -imminence of paint shortage in container
<b>Nota:</b> Furnizorul va livra Achizitorului protocolul prin care sistemul de comanda si monitorizare al Liniei de vopsire automata si uscare poate fi interogata prin conexiunea ethernet; <b>Note:</b> <i>The Supplier will deliver to the Purchaser the protocol necessary for interogation of monitoring and control sysytem of the Automatic Painting Line, through ethernet connection;</i>		

**XI. Date tehnice furnizate de ofertant**  
**Technical data provided by the bidder**

Avand in vedere criteriile de eficienta energetica, impusurile pe linie de protectia mediului, sanatate si securitate in munca se solicita ofertantului urmatoarele date :  
*In light of the energetic efficiency criteria, as well as the environmental protection, labor safety and securtiy requierements, the bidder is required to provide the following data:*

	<b>Denumire cerinta / parametru</b> <i>Description of requirement / parameter</i>
1	Puterea electrica instalata <i>Installed electrical power</i>
2	Tipurile de arzatoare folosite <i>Types of burner used</i>
3	Debitul de gaz la arzatoare <i>Gas flow rate at burners</i>
4	Presiunea de utilizare a gazului <i>Gas pressure</i>
5	Consumul de apa pentru filtrul umed <i>Water intake for wet filter</i>
6	Detalii referitoare la dimensiunile de gabarit ale echipamentelor. <i>Details concerning the overall sizes of the equipment.</i>
7	Detalii referitoare la sistemul de coagulare, separare si colectare namol. (sistemul de colectare a namolului va fi cu decantare si raclare) <i>Details referring the sludge coagulation, segregation and collecting system (the sludge collecting system will also include clearing and scraping functions)</i>

**ANEXE / APPENDIX :**

Anexa 1 : Configuratia pieselor  
*Appendix 1 : Parts Configuration*

Anexa 2 : Schema de amenajare și dimensiuni generale  
*Appendix 2 : The layout and general dimensions*

## APPENDIX 1.

Configuratia generica a pieselor procesate  
-plate, indoite sau presate din tabla de aluminiu  
*Generic configuration of the processed parts*  
*-flat, bended or pressed aluminium sheet metal parts*

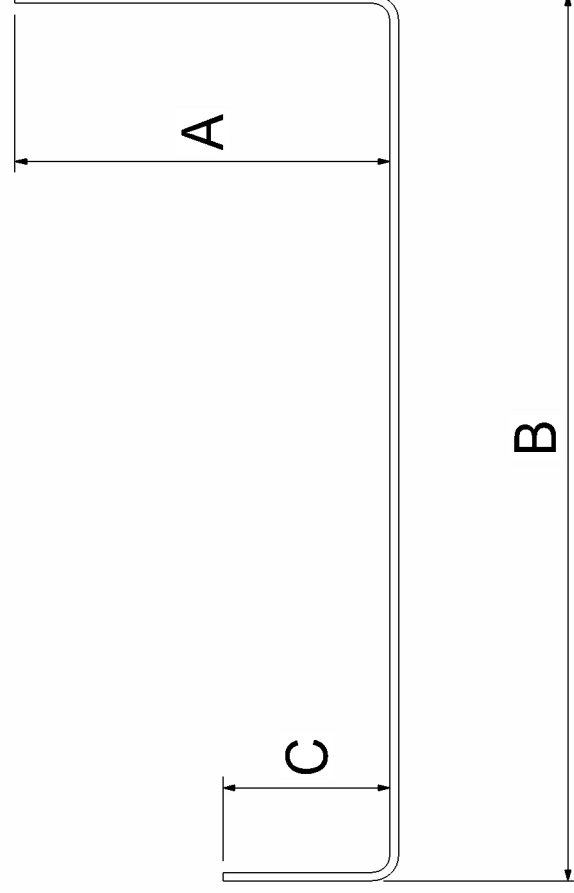

A, C= 0 - 120 mm; B= 30 - 800 mm;  
Grosime tabla/Sheet metal thickness = 0.6 - 4 mm  
Dimensiuni piese/Part dimensions 50x20 – 2000x800

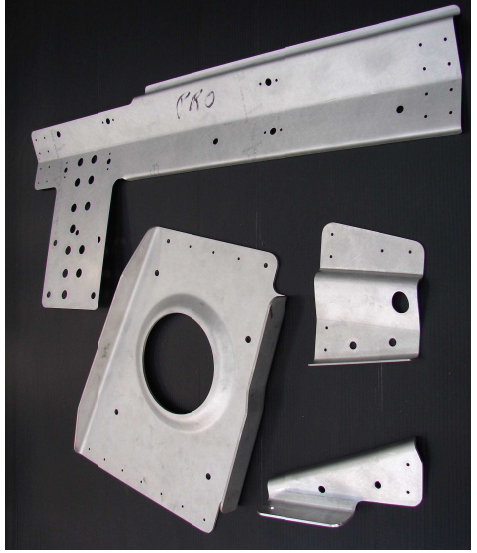

APPENDIX 2

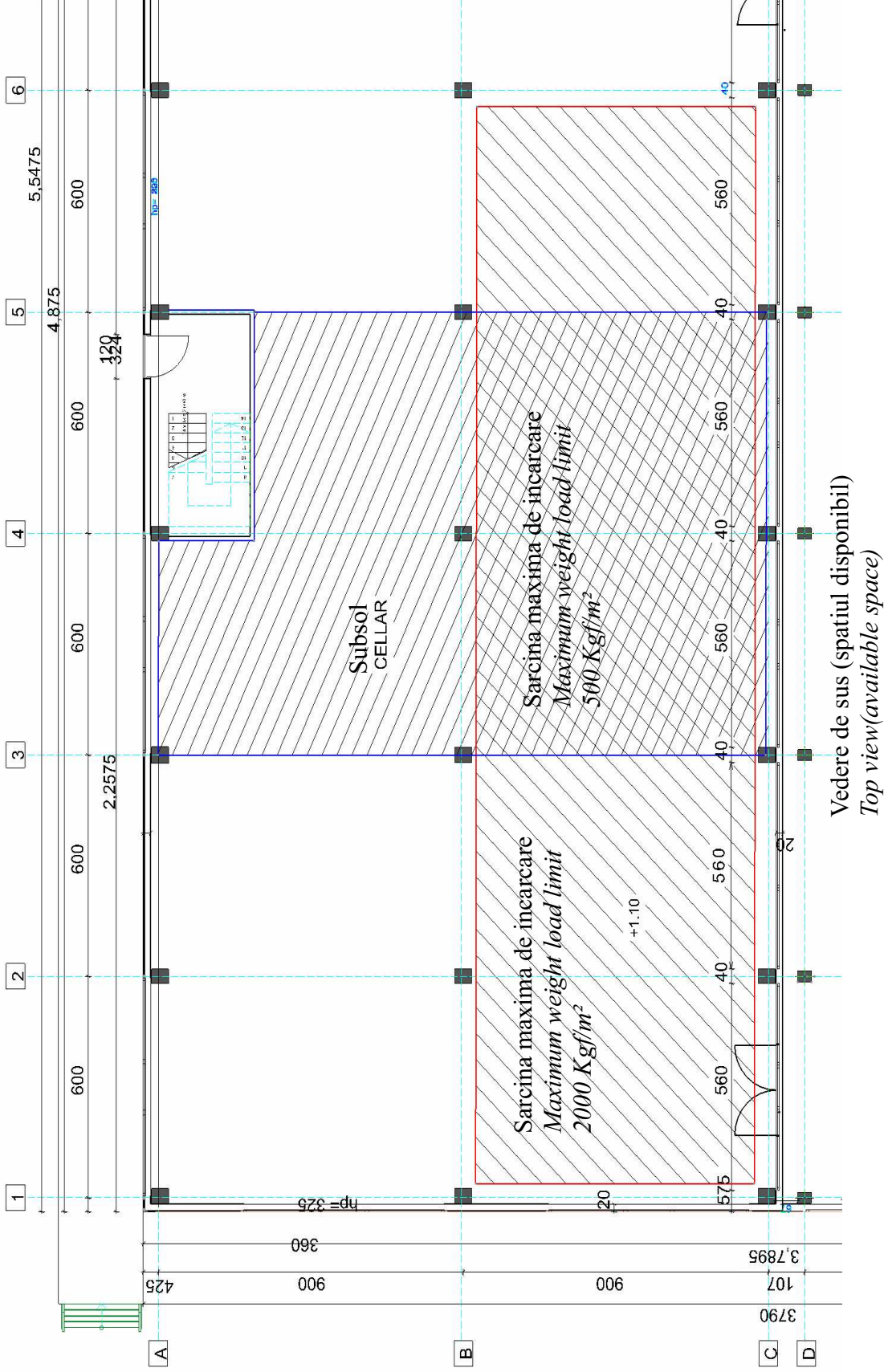

1. Contur rosu-suprafata pe care va fi amplasata linia automata de vopsire (cabinele de vopsire, prezvantare, cuptorul de uscare, instalatia de preparare vopsea, instalatia de separare namol)
2. Contur albastru-zona restrictionata din punct de vedere al posibilitatii de practicare a canalelor in pardoseala
3. Pentru instalatia de tratare a aerului, in cazul in care este nevoie de spatiu suplimentar, acesta va fi gasit de comun acord cu beneficiarul.

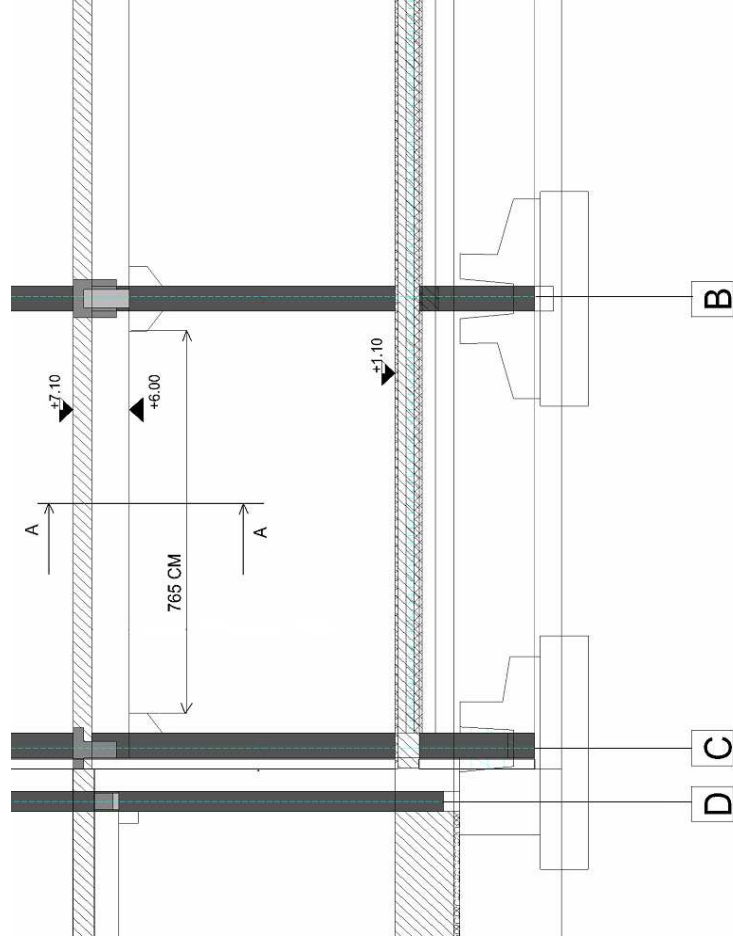

Vedere laterala din dreapta  
Right side view

1. Red contour- designated area for Automatic painting line installation (spray and flash-off booth housing, drying system, automatic system for preparation of painting materials, sludge segregation system)
2. Blue contour-restricted area with regard to possibility of floor channel execution
3. For air supply system, additional space requirement will be stated by common agreement with the purchaser.

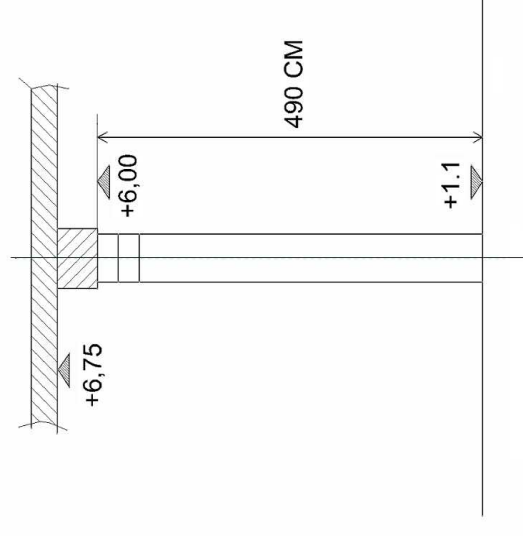

Sectiunea A-A  
Tip pentru sectiunile 1-6  
(vezi vederea de sus)

Section A-A  
Typ on 1-6 rows  
(see top view)

# Clauze contractuale generale

## 1. PARTILE CONTRACTANTE

..... , cu sediul în .....,  
telefon ....., fax ....., e-mail .....,  
înregistrată în Registrul Comerțului sub numărul ....., Cod fiscal  
....., titulară a contului numărul ....., deschis  
la Banca ..... Suc. ...., reprezentată prin Director General  
..... si Director Economic ....., denumită în  
continuare **VANZATOR**,

și,

SC. **AEROSTAR S.A** cu sediul în Bacău, Str. Condorilor nr. 9, cod postal 600302, telefon 0234575070, fax 0234572023, înmatriculată în Registrul Comerțului Bacău sub numărul J04/1137/1991, Cod unic de înregistrare 950531, atribut fiscal RO, titulară a contului numărul RO36 BRDE 040S V056 2205 0400, deschis la Banca BRD Groupe Societe Generale – Agenția Bancară Bacău, reprezentată prin Director General Ing. Grigore FILIP și Director Economic Ec. Doru DAMASCHIN, în calitate de **CUMPARATOR**, au convenit la încheierea prezentului contract.

## 2. OBIECTUL CONTRACTULUI

**VANZATORUL** va furniza **CUMPARATORULUI**, produsul : ..... cu specificatiile mentionate in Anexele 1, 2 , 3 si 4.

## 3. PRETURI

**3.1** Valoarea totala a contractului este de :..... si acopera costul tuturor activitatilor aflate in responsabilitatea Vanzatorului pentru realizarea tuturor cerintelor stipulate in acest contract.

**3.2** Preturile mentionate sunt ferme si fixe, nerevizuibile si valide pe toata durata contractului.

## 4. LIVRAREA

4.1 Conditia de livrare: DDP Bacau, Romania conform Incoterms 2010.

4.2 Data de livrare: in maxim ..... saptamani dupa semnarea Contractului si primirea platii in avans de catre Vanzator.

4.3 Produsul va fi insotit de urmatoarele documente:

- a) Lista de impachetare
- b) Certificat de conformitate
- c) Cerificat de garantie
- d) Facturi
- e) Documentatie tehnica si manuale utilizare in limba romana / engleza
- f) Alte documente aditionale, care pot fi cerute din cand in cand de catre Autoritatile din tara Cumparatorului in astfel de practici comerciale.

In cazul in care din vina Vanzatorului intervine o intarziere in livrarea bunului, peste data de livrare stabilita, Cumparatorul poate solicita Vanzatorului o penalitate de 0.06% pe zi din pretul produsului intarziat ce se va calcula dupa 15 zile de la data de livrare, pana in momentul livrarii produsului. Vanzatorul va plati Cumparatorului penalitatea in 15 zile de la primirea facturii emise de Cumparator.

## 5. CONDITII DE PLATA

5.1. **Modalitatea de plata se va putea stabili de comun acord.**

Cumparatorul va plati un avans de maxim 30% din valoarea contractului in baza unei scrisori de garantie de avans emisa de Vanzator, dupa semnarea contractului si primirea facturii proforma in original.

**Scrisoarea de garantie restituire avans trebuie sa acopere atat recuperarea avansului acordat de S.C. Aerostar S.A., cat si repararea prejudiciilor ce ar putea fi aduse prin imobilizarea fondurilor platite in avans, in cazul neindeplinirii sau indeplinirii necorespunzatoare a obligatiilor contractuale.**

Valoarea garantiei bancare se va determina dupa urmatoarea formula de calcul:

**Valoare garantie restituire avans = valoare platita in avans + (valoarea platita in avans x 10% x valabilitate garantie)/360 zile**

Dupa plata avansului, cumparatorul va putea face plata in transe, ca procentaj din valoarea totala a contractului, astfel:

1. 20% dupa receptia bunurilor in Aerostar,
2. 35% dupa finalizarea instalarii,
3. 15% dupa receptia finala.

**Ultima plata se face pe baza procesului verbal de receptie finala si a facturii finale in original, la 20 zile de la finalizarea receptiei si in baza prezentarii unei garantii de buna executie constituita de Vanzator, in cuantum de 10% din valoarea contractului emisa inainte de receptia finala si care sa expire dupa perioada de garantie.**

Cumparatorul are dreptul de a emite pretentii asupra garantiei de buna executie, in limita prejudiciului creat, daca executantul isi executa cu intarziere sau executa necorespunzator obligatiile asumate prin prezentul contract. Anterior emiterii unei pretentii asupra garantiei de buna executie, beneficiarul are obligatia de a notifica acest lucru executantului, precizand totodata obligatiile care nu au fost respectate.

## **6. TITLU SI TRANSFERUL RISCULUI**

Titlul de proprietate trece de la Vanzator la Cumparator dupa plata finala a produsului. Riscul se transfera de la Vanzator la Cumparator dupa livrare.

## **7. RECEPTIA LA SEDIUL VANZATORULUI**

Receptia la sediul Vanzatorului se va face in conformitate cu criteriile de receptie puse de comun acord intre Cumparator si Vanzator in situatia in care Cumparatorul solicita acest lucru.

## **8. INSTALAREA**

**8.1. Executia instalarii:** Cumparatorul va asigura toate facilitatile necesare instalarii, in conformitate cu recomandările definite de Vânzător si acceptate de Cumparator. Conectarea elementelor de legatura si montarea produselor se vor realiza de către reprezentantii Vânzătorului cu condiția ca, in prealabil, produsul sa fie plasat in locația potrivita si pregatit pentru instalare conform indicatiilor Vanzatorului.

**8.2. Timpul:** Instalarea incepe la o data care urmeaza sa fie convenita de catre ambele parti, dar nu mai târziu de ..... zile de la data la care mașina/echipamentul a ajuns la destinatie.

## **9. INCERCARI LA SEDIUL CUMPARATORULUI**

**9.1.** In timpul punerii in functiune de catre reprezentantul Vanzatorului se vor efectua testele functionale propuse de Vanzator si agreeate de Cumparator;

**9.2.** In urma parcurgerii testelor functionale si acceptarii produsului, se va semna procesul verbal de receptie finala.



## **10. INSTRUIREA**

Instruirea personalului tehnic al Cumparatorului se va face timp de ..... zile pentru un numar de ..... specialistii ai Cumparatorului, la sediul Vanzatorului sau la sediul Cumparatorului la punerea in functiune a produsului.

## **11. GARANTIA**

**11.1.** Vanzatorul garanteaza ca produsul livrat este nou, fabricat in conformitate cu specificatiile tehnice ale Vanzatorului, in conditiile sistemului de asigurare a calitatii certificat, si fara nici un defect rezultat ca urmare a erorilor de proiectare, neconformitatilor si/sau viciilor ascunse ale materialului si greselilor pe fluxul de fabricatie.

**11.2.** Aceasta Garantie se acorda pentru o perioada de ..... luni ( ...ani), de la data finalizarii punerii in functiune a produsului.

**11.3.** In aceasta perioada, Vanzatorul va repara masina/echipamentul daca aceasta nu indeplineste specificatiile din cauza unor piese defecte sau a greselilor de fabricatie. Atat piesa defecta cat si costul inlocuirii vor fi acoperite de garantie.

**11.4.** Garantia nu va acoperi probleme precum:

- orice functionare defectuoasa sau daune cauzate din neglijenta Cumparatorului, abuz sau nerespectarea functionarii masinii / echipamentului , conform manualelor de instructiuni ale Vanzatorului sau utilizarea in alte scopuri decat cele pentru care a fost destinata;
- in cazul in care Cumparatorul nu mentine un mediu adecvat la locul masinii/echipamentului , conform instructiunilor Vanzatorului;
- modificarea produsului fara acordul prealabil scris al Vanzatorului;
- orice degradare accidentala care afecteaza masina/echipamentul inclusiv, dar fara a se limita la cazul incendiilor, inundatiilor, vandalism sau furt, ;
- "uzura" pieselor consumabile.

Garantia exclude serviciile de mentenanta si mentioneaza ca parti ale produsului vor fi inlocuite sau reparate doar daca vor fi identificate ca fiind defecte de catre reprezentatul Vanzatorului. Orice tip de reparatii efectuate in garantie trebuie sa modifice si durata perioadei de garantie pentru acele parti asupra carora s-a intervenit.

## **12. SERVICII DE POST GARANTIE**

Dupa expirarea perioadei de garantie, Vanzatorul va furniza Cumparatorului servicii post-garantie si piese de schimb la preturile aplicate in momentul cand serviciile si piesele vor fi prestate/furnizate pentru o perioada de 10 ani.

### **13. COMUNICARE**

Dacă nu se convine altfel de către Părți, orice comunicare între Cumpărător și Vanzator cu privire la Contract și administrația sa va fi în scris și va fi transmisă prin poștă, recomandată, fax sau serviciu de curieri.

Înștiințările trebuie transmise după caz persoanelor și la adresele indicate în continuare:

(a) dacă se adresează Furnizorului:

Adresă:.....

Fax: .....

E-mail: .....

În atenția:.....

(b) dacă se adresează Cumpărătorului:

Adresă: .....

Fax: .....

E-mail: .....

În atenția:.....

Fiecare Parte poate desemna în scris alte persoane sau alte adrese la care să fie transmise astfel de înștiințări, rapoarte și alte comunicări.

**Fiecare Parte își poate modifica adresa poștală, numărul de fax sau destinatarul care urmează să primească asemenea înștiințări, cu condiția transmiterii unui preaviz scris celeilalte Părți în termen de 10 (zece) zile.**

### **14. FORTA MAJORA**

**Art.14.1.** Forta majora apara de raspundere partea care o invoca. Prin caz de forta majora se înțeleg împrejurările care au intervenit după încheierea contractului ca urmare a unor evenimente externe, imprevizibile, absolut invincibile și inevitabile.

**Art.14.2.** Partea care invoca vreunul din evenimentele de mai sus are obligația să îl comunice această celeilalte parti în cel mult 5 zile de la data producerii cazului de forta majora și să probeze acest eveniment prin documente justificative emise de autoritățile legale competente.

**Art.14.3.** Partea care invoca forta majora este obligată să ia de îndată toate măsurile posibile în vederea limitării consecințelor acestuia.

**Art.14.4.** Partea contractantă care a fost obligată sau împiedicată să își execute obligațiile asumate din cauza evenimentului de forta majora, după încetarea acestuia, va trebui să își îndeplinească toate obligațiile decurgând din prezentul contract.

**Art.14.5.** Dacă în termen de 30 zile de la data producerii cazului de forta majora, evenimentul respectiv nu încetează, partile au dreptul să-și notifice încetarea deplin drept a prezentului contract fără ca vreuna dintre ele să pretindă daune-interese.

## **15. SOLUȚIONAREA LITIGIILOR SI LEGEA APLICATA**

**15.1.** Partile vor face toate eforturile pentru a rezolva pe cale amiabilă, prin tratative directe, orice neînțelegere sau dispută care se poate ivi între ele în cadrul sau în legătură cu îndeplinirea contractului.

**15.2.** Dacă după 20 zile de la începerea acestor tratative Partile nu reușesc să rezolve în mod amiabil o divergență contractuală, fiecare poate solicita ca disputa să se soluționeze de către instanțele judecătorești din România (în cazul în care Vanzatorul este firma înregistrată în România) sau o curte de arbitraj dintr-o țară neutră (în cazul în care Vanzatorul este firma înregistrată într-o altă țară).

**15.3.** Locul arbitrării va fi București. Procedurile vor fi confidențiale, iar limba în care se va desfășura procedura de arbitraj este română.

**15.4.** Limba care guvernează contractul este limba română.

Prezentul contract se completează cu prevederile specificației tehnice (caiet de sarcini) aferente licitației organizate pentru produsul ce face obiectul contractului.

În caz de divergență între prevederile contractului și caietul de sarcini, vor prevala prevederile din caietul de sarcini.

Prezentul contract se redactează în 2 (două) exemplare originale, câte 1 (unul) pentru fiecare parte.

Anexele specificate mai jos sunt parte a acestui contract:

- **Anexa nr. 1 - Caiet de Sarcini**
- **Anexa nr. 2 - Oferta Tehnica**
- **Anexa nr. 3 - Oferta Financiară**
- **Anexa nr. 4 – Formularul nr. 10 (Declarația pe propria răspundere cu privire la evitarea conflictului de interese)**

**VANZATOR:**

**CUMPARATOR:**

# General Terms and Conditions

## 1. PARTIES

....., having its headquarters  
in....., telephone.....,  
fax....., e-mail....., registered at the  
Trade Register Office with the number....., Fiscal Code....., owner of the  
bank account....., opened with the bank .....,  
branch....., Swift Code....., represented by  
.....as a General Director and ..... - as a Financial  
Manager....., hereinafter referred to as **Seller**

and,

**SC. AEROSTAR S.A** having its head office in Bacău, 9 Condorilor Street, postal code 600302, phone number 0234575070, fax number 0234572023, registered at the Trade Register Office of Bacău with the number J04/1137/1991, Unique Registration Number 950531, Fiscal Attribute RO, owner of the bank account RO36 BRDE 040S V056 2205 0400, opened with the bank BRD Groupe Societe Generale –Bacău branch, represented by General Director Eng. Grigore FILIP and Financial Manager Ec. Doru DAMASCHIN, as **BUYER**, have agreed to conclude the present contract.

## 2. PURPOSE OF THE CONTRACT

The **Seller** will provide the **Buyer**, the product:.....according to the specifications described in Annexes 1, 2, 3 and 4.

## 3. PRICES

**3.1** The total value of the contract is:..... and covers the cost of all activities under the responsibility of the Seller towards achieving all the requirements stipulated in this contract.

**3.2** The prices are firm and fixed, not revisable and valid during whole performance of the contract.

## 4. DELIVERY

**4.1** Delivery Incoterms: DDP BACAU, Romania, as per Incoterms 2010.

**4.2** Delivery date: in maximum .... weeks after signing the contract and receiving the advance payment by the Seller.

**4.3.** The product shall be accompanied by the following documents:

- a) Packing List
- b) Certificate of Conformity
- c) Guaranty Certificate
- d) Invoices

- e) Technical documentation and user manuals in Romanian / English
- f) Other additional documents that may be required from time to time by the Authorities from Buyer's country in such trade practices.

In the event that, due to Seller's fault, occurs a delay in the delivery of the good over the delivery set date, the Buyer may ask the Seller a penalty of 0.06% per day of the delayed product's price, which will be calculated after 15 days from the date of delivery until the moment of product delivery. The Seller will pay the Buyer the penalty within 15 days of receipt of the invoice issued by the Buyer.

## **5. PAYMENT TERMS**

### **5.1. The method of payment may be established by agreement.**

The buyer shall pay an advance of maximum 30% of the contract on the basis of a letter of prepayment guarantee issued by the Seller, after signing the contract and receipt of the pro-forma invoice in original.

**The prepayment refund letter of guarantee must cover both the recovery of the advance paid by SC Aerostar SA and the damages that may be brought by immobilizing the funds paid in advance, in case of failure or improper performance of contractual obligations.**

The value of bank guarantee shall be determined according to the following formula:

**Value of prepayment refund guarantee = value of prepayment + (prepaid value x 10% x validity of warranty) / 360 days**

Following the prepayment, the Buyer will be able to pay in installments, as a percentage of the total value of the contract, as follows:

1. 20% after receiving the goods in S.C. AEROSTAR S.A.
2. 35% after the installation is complete,
3. 15% after the final reception.

**The last payment is made based on final report of the reception and on the final invoice in original, in 20 days after the completion of reception, as well as based on the submission of a performance guarantee issued by the Seller, in the amount of 10% of the contract value, issued before the final reception and that expires after the warranty period.**

The buyer has the right to claim the performance guarantee, to the limit of the damage caused, if the contractor fails to perform, performs with delay or performs improperly its obligations under this contract. Prior to issuing a claim on the performance guarantee, the beneficiary is obliged to notify the contractor, stating also the obligations that have not been met.

## **6. TITLE AND RISK TRANSFER**

The property title is transferred from the Seller to the Buyer after the final payment of the product.

The risk is transferred from the Seller to the Buyer after delivery.

## **7. RECEPTION AT THE SELLER'S HEADQUARTERS**

The reception at the Seller's headquarters will be performed in accordance with the criteria for acceptance agreed between the Buyer and the Seller, in case the Buyer requests this.

## **8. INSTALLATION**

**8.1. The execution of the installation:** The Buyer shall provide all necessary facilities for the installation, in accordance with the recommendations set defined by the Seller and accepted by the Buyer. The connection of the contact elements and mounting of the products will be performed by Seller's representatives, provided that, previously, the product is placed in an appropriate location and ready for installation, according to the Seller's indications.

**8.2. Term:** The installation begins on a date to be agreed by both parties, but no later than ..... days from the date on which the machine / equipment reached the destination.

## **9. FUNCTIONAL TESTS ON THE BUYER'S HEADQUARTERS**

During the release to service, performed by the Seller's representative, shall be performed functional tests proposed by the Seller and accepted by the Buyer; After functional testing and product acceptance, will be signed the minutes of final reception.

## **10. TRAINING**

The training of Buyer's technical personnel will be done for a period of ..... days for a number of ..... of Buyer's specialists, at the headquarters of the Seller or of the Buyer, when the product is released to service.

## **11. WARRANTY**

**11.1** The Seller guarantees that the delivered product is new, manufactured in accordance with the technical specifications of the Seller, under certified quality assurance system, and free of faults resulted from design errors, nonconformities and / or hidden defects of the material and errors on production flow.

11.2 This warranty is granted for a period of months ..... (.... years) from the date of product's release to service.

11.3 During this period, the Seller will repair the machine / equipment if it does not meet the specifications due to defective parts or manufacturing errors. Both defective part and replacement cost will be covered by warranty.

11.4 Are excluded from warranty issues such as:

- any malfunction or damage caused by the negligence of the Buyer, abuse or failure to comply with the operation of machine / equipment according to the instruction manuals provided by the Seller or use for purposes other than those for which it was designed for;
- if the Buyer does not maintain a suitable environment in the location where the machine / equipment is placed, according to the Seller's instructions;
- modification of the product without the prior written consent of Seller;
- any accidental damage affecting the machine / equipment including, but not limited to, fires, floods, vandalism or theft;
- "wear" of consumable parts.

The warranty specify that parts and subparts of the product will be replaced or repaired only if they are identified as defective by Seller's Representative and excludes repair of any kind. Any service repairs under warranty must modify the duration of the warranty period for those parts and services, therefore the warranty period for replaced / repaired parts or provided services starts from the receiving of the repaired / replaced part, or provided services by the end of their warranty period.

## 12. POST-WARRANTY SERVICES

After the expiry of the warranty period, the Seller shall provide the Buyer post-warranty service and spare parts at prices applicable at the time when services and parts will be provided / supplied, for a period of 10 years.

## 13. COMUNICATION

Unless otherwise agreed by the Parties, any communication between the Buyer and the Seller in respect of the contract and its administration, shall be submitted in writing and shall be sent by email, registered mail, fax or courier service.

13.1 Notices shall be sent as appropriate to the names and addresses stated hereunder:

a) if to the Supplier to:

Address:.....  
Fax: .....  
Email: .....  
In attention of: .....

b) if to the Seller to:

Address:.....  
Fax: .....  
Email: .....  
In attention of: .....

Each Party may designate, in writing, other persons or other address to whom such notices, reports and other communications are to be transmitted.  
Each Party may change its address, fax number or recipient to receive such notice, provided written notice to the other Party within ten (10) days.

## **14. FORCE MAJEURE**

**Art.14.1.** Force majeure defend the party invoking liability. Through case of force majeure shall mean circumstances that occurred after conclusion of the contract as a result of external events, unpredictable, absolutely invincible and unavoidable.

**Art.14.2.** The party invoking any of the above events it is obliged to notify the other party within 5 days from the date of occurrence of force majeure event and to prove by supporting evidence, issued by the competent legal authorities.

**Art.14.3.** The party invoking force majeure shall immediately take all possible measures to limit the consequences thereof.

**Art.14.4.** The Contracting Party that was forced or prevented from performing its obligations due to force majeure event, after its termination will have to fulfill all obligations under the present contract.

**Art.14.5.** If within 30 days from the date of occurrence of force majeure event does not stop, the parties have a right to notify the termination of the present contract without any of them to claim damages.

## **15. Disputes, Arbitration and Applicable Law**

**15.1.** The Parties will make every effort to resolve amicably, by direct negotiation any disagreement or dispute which may arise between them under or in connection with the performance of the present agreement.

**15.2.** If, within 20 days of the start of these negotiations, the Parties are unable to amicably resolve a contractual disagreement, each may require that the dispute should be settled by the Romanian Courts (if the seller is a company registered in Romania) or an arbitration court in a neutral country (if the seller is a company registered in another country).

**15.3.** The place of arbitration will be Bucharest. The proceedings will be confidential and the language of the arbitration will be Romanian.

**15.4** The language that governs this Sales Contract is Romanian.

The present agreement is completed with the provisions of the technical specifications (Requirements specifications), of the bidding organized for the product that is subject of the contract.



In case of divergence between the terms of the contract and the Requirements Specifications, the provisions of the Requirements Specification will prevail.

Parties agreed to conclude the present agreement in 2 (two) copies, 1 (one) for each party.

The Annexes mentioned below are part of this contract:

- ***Annex No.1 - Requirements Specification***
- ***Annex No.2 - Technical Offer***
- ***Annex No. 3 - Financial Offer***
- ***Annex No. 4 – Form No. 10 (Declaration on own responsibility on the avoidance of any conflict of interests)***

**BUYER:**

**SELLER:**